

U.C.I.  
UNIONE CICLISTICA INTERNAZIONALE

**REGOLAMENTO DELLO SPORT CICLISTICO**

TITOLO III

**GARE SU PISTA**  
*(versione 01.01.21)*

---

<b>Capitolo 1: ORGANIZZAZIONE</b>	<b>2</b>
<b>Capitolo 2: GARE SU PISTA</b>	<b>4</b>
§ 1 Osservazioni generali	4
§ 2 200 metri cronometrati	8
§ 3 Velocità	9
§ 4 Inseguimento individuale	13
§ 5 Inseguimento a squadre	16
§ 6 Chilometro e 500 metri contro il tempo	19
§ 7 Corsa a punti	21
§ 8 Keirin	24
§ 9 Velocità a squadre	31
§ 10 Madison	36
§ 11 Scratch	38
§ 12 Tandem	39
§ 13 Dietro-motore	40
§ 14 Corsa ad eliminazione	43
§ 15 Gare di 6 giorni	45
§ 16 Omnium	47
§ 17 Giro Lanciato	49
§ 18 Tempo Race	50
<b>Capitolo 3: CLASSIFICHE UCI SU PISTA</b>	<b>51</b>
<b>Capitolo 4: COPPA DELLE NAZIONI UCI SU PISTA</b>	<b>66</b>
<b>Capitolo 5: RECORD DEL MONDO</b>	<b>70</b>
<b>Capitolo 6: ATTREZZATURE E INFRASTRUTTURE</b>	<b>74</b>
§ 1 Blocco di partenza	74
§ 2 Moto per il dietro-motore	74
§ 3 Ciclomotori	76
§ 4 Abbigliamento degli allenatori dietro-motore	78
§ 5 Abbigliamento degli allenatori derny	79
§ 6 Velodromi	80
<b>Capitolo 7: SQUADRE PISTA</b>	<b>86</b>
§ 1 Definizione	86
§ 2 Norme giuridiche e finanziarie	86
§ 3 Registrazione all'UCI	87
§ 4 Squadre e corridori	87
§ 5 Contratto di lavoro	88
§ 6 Fine del contratto	88
§ 7 Scioglimento del Team Pista	88
§ 8 Sanzioni	88
§ 9 Contratto tipo tra un corridore ed un gruppo sportivo pista	89
<b>Capitolo 8: CALENDARIO</b>	<b>92</b>
<b>Capitolo 9: MASTERS</b>	<b>93</b>
<b>Capitolo 10: INCIDENTI DI CORSA E INFRAZIONI SPECIFICHE</b>	<b>95</b>
§ 1 Incidenti di corsa relativi ad atleti, squadre e altri tesserati nel contesto di competizioni su pista	95
<b>Allegato 1: Richiesta di omologazione di Record del Mondo / Migliore Prestazione</b>	<b>104</b>

## Capitolo 1: ORGANIZZAZIONE

### Programma della gara

#### 3.1.001

(N) L'organizzatore deve predisporre un programma per ogni edizione della sua prova.

#### 3.1.002

(N) Il programma deve contenere almeno i seguenti dettagli organizzativi:

- l'indicazione che la gara sarà disputata secondo i regolamenti dell'UCI
- l'eventuale regolamento particolare della gara
- il programma e l'orario delle prove
- una descrizione della pista (lunghezza, tipo del rivestimento, coperta o scoperta)
- il luogo della segreteria, del locale del controllo antidoping e della sala stampa
- il luogo e l'ora della verifica licenze e della consegna dei numeri di gara
- il luogo e l'ora della riunione dei direttori sportivi
- il programma delle cerimonie protocollari
- i premi
- la composizione del collegio dei commissari
- nome, indirizzo e numero di telefono del direttore dell'organizzazione
- l'indicazione che sarà applicata solo la tabella punizioni dell'UCI
- il regolamento antidoping che sarà applicato

### Segreteria

#### 3.1.003

(N) L'organizzatore deve prevedere, per tutta la durata della gara, una segreteria permanente ed attrezzata all'interno del velodromo. Un responsabile dell'organizzazione deve essere presente in ogni momento.

#### 3.1.004

(N) La segreteria sarà funzionante sino al momento dell'inoltro dei risultati all'UCI, o, se i commissari non avessero ancora terminato il loro lavoro, fino al momento in cui tali lavori avranno termine.

#### 3.1.005

(N) La segreteria deve essere attrezzata con un telefono, una connessione ad internet e una fotocopiatrice.

*(testo modificato il 01.07.17)*

### Risultati

#### 3.1.006

Dal momento in cui i risultati della prova sono resi noti, l'organizzatore assieme con il Commissario designato deve trasmetterli elettronicamente, o attraverso qualsiasi altro metodo specificato dall'UCI, all'UCI ed alla sua federazione nazionale entro un giorno lavorativo, assieme all'elenco dei corridori partenti.

*(testo modificato il 13.06.08; 12.06.20)*

#### 3.1.007

(N) La Federazione Nazionale dell'organizzatore comunicherà all'UCI, nel più breve tempo possibile, ogni modifica dei risultati comunicati dall'organizzatore.

### Sicurezza

#### 3.1.008

Senza pregiudizio delle disposizioni legislative ed amministrative applicabili ed al dovere di prudenza di ognuno, l'organizzatore deve adoperarsi affinché la pista, il velodromo e tutte le installazioni siano in buono stato e non presentino alcun pericolo per la sicurezza.

Per una prova internazionale, l'UCI può esigere la messa in opera di misure o installazioni supplementari, senza che l'assenza di una tale richiesta possa interessare la sua responsabilità.

*(testo modificato il 26.08.04)*

#### 3.1.009

Il numero di corridori in pista non deve in nessun caso superare:

20 (15 squadre per la Madison) su una pista di 200 m.

24 (18 squadre per la Madison) su una pista di 250 m.

36 (20 squadre per la Madison) su una pista di 333,33 m

*(testo modificato il 01.01.03)*

### **3.1.010**

In nessun caso l'UCI potrà essere ritenuta responsabile delle mancanze o degli incidenti che avverranno.  
(testo modificato il 01.01.03)

### **3.1.011**

Le prove di gruppo sono riferite alle seguenti prove su pista:

- Corsa a punti (come da paragrafo 7)
- Madison (come da paragrafo 10)
- Scratch (come da paragrafo 11)
- Eliminazione (come da paragrafo 14)
- Omnium (come da paragrafo 16)
- Tempo race (come da paragrafo 18)

(articolo introdotto il 12.06.20)

### **Zona di sicurezza**

#### **3.1.012**

Durante tutte le prove su pista, eccetto Inseguimento a Squadre e Inseguimento Individuale, tutto il personale delle squadre deve rimanere all'interno della pista (fuori dalla zona di sicurezza e dalla pista stessa).

Durante l'Inseguimento a Squadre e l'Inseguimento Individuale è ammesso nella zona di sicurezza solo un direttore sportivo per ciascuna squadra.

Uno specifico addetto di una squadra potrà essere autorizzato all'accesso nella zona di sicurezza (es: il meccanico a seguito di una caduta) a discrezione dei Commissari.

Il mancato rispetto di quanto sopra comporta l'applicazione dell'articolo 3.6.072.

(articolo introdotto il 12.06.20)

## Capitolo 2: GARE SU PISTA

### § 1 Osservazioni generali

#### Partecipazione

##### 3.2.001

La stagione su pista inizia immediatamente dopo i Campionati del Mondo Elite e finisce alla fine della successiva edizione dei Campionati del Mondo Elite.

Le competizioni su pista sono organizzate per le categorie definite all'articolo 1.1.036.

I corridori della categoria Under 23 possono partecipare alle prove Elite.

I corridori juniores di 18 anni possono partecipare alle prove per le categorie Under 23 ed Elite.

*(testo modificato il 25.09.07; 12.06.20)*

#### Distanze della prova

##### 3.2.001 bis [abrogato il 04.03.2019]

#### Preparazione della pista per le prove contro il tempo

##### 3.2.001 ter

Per le piste più lunghe di 250 metri, la fascia azzurra sarà resa impercorribile piazzando dei sacchetti ogni 5 metri iniziando da ogni linea dell'inseguimento fino alla fine della seconda curva dopo questa linea dell'inseguimento. Solo per la prova dei 200 metri cronometrati questi sacchetti dovranno essere piazzati ogni 5 metri solo nelle curve. I sacchetti dovranno essere lunghi 50 cm per un massimo di 10 cm di larghezza e 10 cm di lunghezza, di materiale sintetico, pesanti abbastanza da non essere mossi dal flusso dell'aria.

In piste di 250 metri o più corte non sono richiesti sacchetti nella fascia azzurra.

Per la velocità a squadre, si applica l'articolo 3.2.149 bis.

Per il record dell'ora e per altri tentativi speciali su pista di qualsiasi lunghezza la fascia azzurra dovrà essere resa impercorribile piazzando questi sacchetti ogni 5 metri per l'intera lunghezza della pista.

*(articolo introdotto il 02.04.18, modificato il 04.03.19; 12.06.20)*

#### Comportamento dei corridori

##### 3.2.002

I corridori devono astenersi da qualsiasi accordo o dal compiere qualsiasi manovra o azione suscettibile di falsare lo svolgimento od il risultato della corsa. In caso di collusione tra i corridori, i commissari possono squalificare i corridori coinvolti.

Inoltre i corridori che girano in pista devono sempre mantenere il pieno controllo della bicicletta e tenere almeno una mano sul manubrio (o sull'appendice).

*(testo modificato il 30.09.10; 04.03.19)*

##### 3.2.003

Se dei corridori che indossano lo stesso abbigliamento partecipano alla stessa prova, devono portare un segno che permetta di distinguerli.

Non è permesso ai corridori di indossare visiere colorate o occhiali tali da impedire che essi possano essere chiaramente riconosciuti mentre sono seduti nella zona di attesa. I corridori potranno indossare le loro visiere colorate o gli occhiali solamente quando salgono in pista. Ogni corridore che contravvenga a questo articolo sarà sanzionato secondo l'articolo 3.10.008.

*(testo modificato il 01.01.02; 14.10.16; 04.03.19; 12.06.20)*

##### 3.2.004

Salvo causa di forza maggiore, qualsiasi corridore qualificato per una fase seguente della gara deve parteciparvi, sotto pena di squalifica.

*(testo modificato il 14.10.16)*

##### 3.2.005

I corridori non possono portare addosso o sulla loro bicicletta alcun oggetto che possa cadere sulla pista. Essi non possono portare né utilizzare in pista alcun apparato di riproduzione musicale o sistema di collegamento radio. Inoltre, qualsiasi strumento elettronico con display (ad es. tachimetro oppure misuratore della potenza erogata) deve essere coperto in modo che non possa essere consultato dall'atleta.

*(testo modificato il 25.09.07; 19.06.09)*

##### 3.2.006

Un corridore non può far fermare una gara a causa di una irregolarità della quale si crede vittima.

### **3.2.007**

Salvo disposizione contraria, qualsiasi corridore caduto o che abbia lasciato la pista per scendere dalla bicicletta, può farsi aiutare per risalire. Dovrà ripartire dal punto in cui ha lasciato la pista e nella posizione che occupava prima di cadere o di lasciare la pista.

*(testo modificato il 01.10.11)*

### **3.2.008**

La fascia azzurra non fa parte della superficie percorribile della pista. Se un corridore percorre la zona di riposo volontariamente e se, facendo questo, viene considerato che il corridore abbia ottenuto un vantaggio, quest'ultimo sarà retrocesso o squalificato in relazione alla gravità del fatto.

*(testo modificato il 01.01.02; 15.03.16; 01.10.19)*

## **Numeri dei corridori**

### **3.2.009**

(N) I corridori devono portare due numeri dorsali, salvo che nelle seguenti specialità dove ne porteranno uno solo: Km cronometrato, 500 metri cronometrati, inseguimento individuale, inseguimento a squadre e velocità a squadre.

*(testo modificato il 01.01.02; 01.02.11; 12.06.20)*

## **Collegio dei commissari**

### **3.2.010**

La composizione del collegio di Giuria è stabilita dall'articolo 1.2.116.

## **Giudice Arbitro**

### **3.2.011**

(N) Il presidente di giuria nomina uno dei membri del collegio come giudice arbitro. Egli non può esercitare personalmente tale funzione. La funzione di giudice arbitro è obbligatoria per le prove di velocità, il keirin e tutte le prove di gruppo, come da articolo 3.1.011.

Il giudice arbitro sorveglia esclusivamente il comportamento dei corridori in corsa ed il rispetto delle regole di corsa. A questo scopo egli adotta, solo ed immediatamente, le sanzioni ed ogni altra decisione che si impone in applicazione del regolamento.

*(testo modificato il 04.07.03; 12.06.20)*

### **3.2.012**

Il Giudice Arbitro deve prendere posto all'esterno della pista, in un luogo calmo e isolato che permetta una vista generale dominante e completa della pista. Deve disporre di un mezzo di comunicazione diretto con il presidente del collegio dei commissari. Durante i Campionati del Mondo, i Giochi Olimpici e Prove di Coppa delle Nazioni, il giudice arbitro deve inoltre disporre di un sistema video con rallentatore che gli consenta di rivedere le sequenze della corsa. Questo sistema dovrà essere collegato a uno schermo TV, situato nei pressi della linea d'arrivo, che permetterà al Presidente del Collegio dei Commissari di vedere in forma privata le stesse immagini. Un tecnico dovrà essere appositamente designato per assisterlo e per utilizzare il sistema video secondo le sue istruzioni.

*(testo modificato il 01.10.11)*

## **Ammonizione - espulsione**

### **3.2.013**

Ogni infrazione non sanzionata in modo specifico ed ogni comportamento antisportivo sarà punito con l'ammonizione, indicata con una bandiera gialla, o con la messa fuori corsa, indicata con una bandiera rossa, secondo la gravità della colpa, senza pregiudizio per l'ammenda prevista negli articoli 12.3.005.

Se un corridore viene retrocesso nel corso di una gara, tale retrocessione può comportare anche un'ammonizione, in base alla gravità, l'intenzione e l'effetto dell'infrazione. Un corridore che riceva una seconda ammonizione, o che venga retrocesso per la terza volta, è squalificato.

In ogni occasione i commissari indicheranno il dorsale del corridore che ha commesso l'infrazione. L'ammonizione e la messa fuori corsa sono relative ad una sola specifica prova.

*(testo modificato il 26.08.04; 10.06.05; 01.02.11; 01.10.19)*

### **3.2.014**

In occasione delle prove nelle quali la conformità delle biciclette con gli articoli da 1.3.006 a 1.3.020 è verificata attraverso apparecchi di misura specifici, i commissari sono autorizzati a controllare nuovamente le posizioni dopo la corsa, in maniera casuale.

Se la bicicletta o le posizioni sono state modificate in violazione a questo regolamento, il corridore sarà squalificato.

*(testo introdotto il 10.06.05)*

## **Cronometraggio**

### **3.2.015**

(N) I tempi sono rilevati al millesimo di secondo in ogni occasione in cui il tempo determina il risultato.

## **Partenza**

### **3.2.016**

Lo starter, situato nel centro della pista, darà la partenza attraverso un colpo di pistola. Nei casi in cui la partenza avvenga da un blocco di partenza, si applica la seguente procedura: i freni dell'apparato sono aperti dal sistema elettronico che aziona simultaneamente il cronometro. Dal momento in cui la bicicletta sarà bloccata, un orologio situato davanti al corridore conterà gli ultimi 50 secondi prima della partenza.

### **3.2.017**

La partenza sarà vietata al corridore che ritarda il via per dei motivi non riconosciuti dallo starter.

## **Contagiri e campana**

### **3.2.017 bis**

Senza pregiudizi per le specifiche regole di ciascuna prova, l'inizio dei giri in cui ci sarà una volata, incluso l'ultimo giro, sarà indicato con il suono della campana. La campana dovrà essere suonata una sola volta, quando la testa della corsa attraversa la linea d'arrivo. I punti saranno assegnati, o la corsa terminerà, la volta successiva in cui la testa della corsa attraverserà la linea d'arrivo. La decisione finale su chi è la testa della corsa spetterà al Presidente del Collegio di Giuria. O il Presidente, o un Commissario da lui designato, indicherà la testa della corsa durante le prove di gruppo.

*(articolo introdotto il 04.03.2019; modificato il 01.10.19)*

### **3.2.017 ter**

Una volta che la corsa è iniziata, la distanza rimanente da percorrere sarà indicata dal contagiri, anche se la distanza totale percorsa non è la stessa di quella indicata nel regolamento della prova.

*(articolo introdotto il 01.10.19)*

## **Giri guadagnati e persi**

### **3.2.017 quater**

Sarà considerato che un corridore, o una squadra abbiano guadagnato un giro quando avranno raggiunto la coda del gruppo competitivo più numeroso in pista. Similmente, sarà considerato che un corridore o una squadra abbiano perso un giro quando saranno raggiunti dal gruppo competitivo più numeroso in pista. In ogni caso, la decisione finale su quale sia il gruppo più numeroso in pista spetterà al Presidente del Collegio di Giuria.

*(articolo introdotto il 01.10.19)*

## **Fermata**

### **3.2.018**

Solo lo starter può decidere se fermare la gara in caso di partenza irregolare.

### **3.2.019**

L'arresto della corsa è segnalato con un doppio colpo di pistola.

*(testo modificato il 01.01.02; 04.03.19)*

### **3.2.020 [abrogato il 04.07.03]**

## **Neutralizzazione**

### **3.2.020 bis**

Senza pregiudizi per le specifiche regole, nelle prove di gruppo, in caso di incidente riconosciuto di un corridore, o di entrambi i corridori di una squadra nella Madison, il corridore o la squadra avranno diritto ad una neutralizzazione per il numero di giri più prossimo ai 1250 metri (5 giri in una pista di 250 metri), contati dal momento dell'incidente fino a quando hanno ripreso la posizione che occupavano prima dell'incidente.

Oltre questa distanza, i corridori o le squadre iniziano a perdere giri fino a che riprendono la posizione che occupavano prima dell'incidente.

I corridori o le squadre neutralizzate non possono ritornare in pista nell'ultimo km. Se l'inizio dell'ultimo km inizia durante il periodo di neutralizzazione concesso per incidente riconosciuto e i corridori non sono in grado di ritornare in pista prima dell'inizio dell'ultimo km, questi corridori o squadre neutralizzati dovranno apparire nella classifica finale in base ai punti e ai giri accumulati prima dell'incidente.

*(articolo introdotto il 04.03.2019; modificato il 01.10.19; 12.06.20)*

## **Incidenti riconosciuti**

### **3.2.021**

Sono considerati incidenti riconosciuti:

- una caduta legittima
- una foratura
- la rottura di una parte essenziale della bicicletta.

Tutti gli altri incidenti sono considerati come incidenti non riconosciuti.

*(testo modificato al 1.01.02; 14.10.16)*

## **Composizione della lista partenti**

### **3.2.021 bis**

Per tutte le competizioni, eccetto le prove di Coppa delle Nazioni, i *Campionati del Mondo* ed i *Giochi Olimpici*, i corridori e le squadre devono essere inseriti nell'elenco partenti secondo il piazzamento attuale nella Classifica Individuale UCI Pista. I corridori e le squadre privi di classificazione devono essere inseriti dal Collegio di Giuria per ultimi, in ordine casuale. Nel caso in cui siano corse batterie di qualificazione per le prove di gruppo, i corridori nelle prove successive e nella finale deve essere inseriti nella lista partenti a partire dal risultato di queste batterie.

Per le prove di Coppa delle Nazioni, *Campionati del Mondo* e *Giochi Olimpici* i corridori e le squadre devono essere inseriti nell'elenco partenti dall'UCI. Quando applicabile, l'attuale Campione del Mondo sarà inserito nell'elenco partenti alla prima posizione.

*(articolo introdotto il 01.02.11; testo modificato il 01.10.12; 12.06.20)*

## **Ripartenza in prove contro il tempo con partenza da fermo**

### **3.2.021 ter**

In ogni fase di una gara contro il tempo con partenza da fermo, ad una squadra o ad un corridore sono permesse solo due partenze. Una ripartenza deve essere concessa o in caso di falsa partenza o in caso di un incidente.

Una squadra o un corridore che causa una seconda falsa partenza o che è vittima di un secondo incidente nella fase di qualificazione deve essere eliminato (DNF).

Una squadra o un corridore che causa una seconda falsa partenza o che è vittima di un secondo incidente nel primo turno di una competizione deve essere retrocesso.

Una squadra o un corridore che causa una seconda falsa partenza o che è vittima di un secondo incidente durante le finali, perde la finale.

*(articolo introdotto il 04.03.2019)*



## § 2 200 metri cronometrati

### Definizione

#### 3.2.022

La prova "200 metri cronometrati" è una prova a cronometro con partenza lanciata a partire dalla linea dei 200 metri e deve essere utilizzata per selezionare e classificare i partecipanti alla prova di velocità.

*(testo modificato al 1.01.02)*

### Svolgimento della prova

#### 3.2.023

I corridori partiranno secondo l'ordine stabilito dai commissari.

#### 3.2.024

Il corridore entra in pista non appena è stato superato dal corridore precedente che ha fatto partire il cronometro.

*(testo modificato il 01.01.02)*

#### 3.2.025

La distanza da percorrere, compresi il lancio e i 200 metri, è fissata in rapporto alla lunghezza della pista:

- Pista fino a 250 metri: 3 giri e mezzo
- Pista di 285,714 metri: 3 giri
- Pista di 333,33 metri: 2 giri e mezzo
- Pista di 400 metri e oltre: 2 giri

#### 3.2.026 *[abrogato il 01.01.02]*

#### 3.2.027

In caso di ex-aequo, i corridori sono classificati in base al miglior tempo realizzato negli ultimi 100 metri. Nel caso tali tempi non possano essere registrati o i corridori siano ancora appaiati, si procederà al sorteggio.

*(testo modificato il 30.09.10)*

#### 3.2.028

In caso di incidente, il corridore effettuerà una nuova partenza. Solo una nuova partenza sarà permessa.

*(testo modificato il 01.01.02; 01.01.04)*

## § 3 Velocità

### Definizione

#### 3.2.029

La prova di velocità è una corsa disputata da 2 a 4 corridori su 2 o 3 giri.  
(testo modificato il 4.07.03)

### Organizzazione della competizione

#### 3.2.030

La competizione è organizzata come indicato dalla tabella all'articolo 3.2.050.

#### 3.2.031

(N) La competizione dovrà includere almeno:

- 8 corridori
  - 200 mt cronometrati con partenza lanciata
  - Quarti di finale, ad eliminazione diretta
  - Semifinali, al meglio di tre prove
  - Finali 3° - 4° posto e 1° - 2° posto, al meglio di tre prove
- (articolo introdotto il 30.03.09; testo modificato il 14.10.16; 01.10.19)

#### 3.2.032 [abrogato il 20.06.14]

#### 3.2.033

In occasione delle Prove di Coppa delle Nazioni e dei Campionati del Mondo, 28 corridori parteciperanno al torneo della velocità. Per le altre competizioni, sarà utilizzato lo stesso format con un numero inferiore di corridori, secondo quanto previsto dalla tabella di cui all'art. 3.2.050, qualificando 16 o 8 corridori.

Preliminarmente sarà disputata una prova di qualificazione sui 200 metri a cronometro, per stabilire i 28 corridori più veloci, che accederanno al torneo di velocità, e per stabilire la composizione delle batterie.

(testo modificato il 26.08.04; 10.06.05; 01.02.11; 20.06.14; 14.10.16)

#### 3.2.034 [abrogato il 01.01.02]

#### 3.2.035

Sulle piste di meno di 333,33 metri, le prove si disputano su 3 giri. Sulle piste di 333,33 metri ed oltre, le prove si disputano su 2 giri.

(testo modificato il 1.01.03)

#### 3.2.036

In caso di rinuncia di un corridore in una prova a due, il suo avversario dovrà presentarsi sulla linea di partenza per essere dichiarato vincitore. Non dovrà percorrere la distanza.

#### 3.2.037

La posizione alla partenza è determinata per sorteggio. Il corridore che sorteggia il numero 1 deve partire all'interno della pista.

Nelle sfide in due prove, l'altro corridore dovrà prendere la posizione all'interno della pista nella seconda prova.

Per l'eventuale terza si farà un nuovo sorteggio.

(testo modificato il 01.01.02)

### Svolgimento della gara

#### 3.2.038

La partenza è data con il fischietto.

#### 3.2.039

Il corridore situato all'interno della pista, a meno che non sia superato, deve condurre almeno a passo d'uomo e non fare manovre per forzare l'avversario a passarlo fino alla linea dello inseguimento del lato opposto della pista. Sono autorizzati massimo due surplace per prova. La durata massima di un surplace è di 30 secondi, alla fine dei quali lo starter indicherà al corridore in testa di continuare. In caso di inosservanza, lo starter arresterà la corsa e l'altro concorrente sarà dichiarato vincitore della batteria. In una corsa a tre o quattro, la corsa sarà ripetuta immediatamente a due o a tre, senza il concorrente declassato.

(testo modificato il 01.01.02; 01.01.04; 01.10.11)

#### 3.2.040 [abrogato il 01.01.02]

### **3.2.041**

Prima della linea degli ultimi 200 metri o l'inizio della volata finale, i corridori possono impegnare tutta la larghezza della pista lasciando comunque uno spazio sufficiente per il passaggio del loro avversario e senza compiere delle manovre che possano provocare una collisione, una caduta od un'uscita di pista.

### **3.2.042**

Durante la volata finale, anche se lanciata prima degli ultimi 200 metri, ogni corridore deve conservare la sua linea sino all'arrivo, a meno che non abbia almeno una chiara bicicletta di vantaggio, senza fare delle manovre che impediscano all'avversario di passare.

*(testo modificato il 01.01.02)*

### **3.2.043**

Un corridore non può attaccare o superare sulla sinistra un avversario che si trova nella corsia dei velocisti.

Se il corridore in testa abbandona la corsia dei velocisti e se il suo avversario tenta di passare a sinistra, non potrà rientrare nella stessa a meno che non abbia ancora come minimo una chiara bicicletta di vantaggio.

### **3.2.044**

Il corridore che superi sulla destra l'avversario che si trova nella corsia dei velocisti non può stringerlo o obbligarlo a diminuire bruscamente la velocità.

### **3.2.045**

Il corridore che ha lanciato la volata fuori dalla corsia dei velocisti non può entrarvi se la stessa è già occupata dal suo avversario, a meno che non abbia almeno una chiara bicicletta di vantaggio.

*(testo modificato il 01.01.02)*

### **3.2.046** *[trasferito all'articolo 3.2.008 il 12.06.20]*

### **3.2.047**

Se, in una corsa a tre o a quattro, un corridore si comporta in modo irregolare per favorirne un altro, sarà retrocesso. La corsa sarà immediatamente ripetuta a due od a tre.

*(testo modificato il 01.01.02)*

## **Arresto della corsa**

### **3.2.048**

La corsa può essere fermata solo:

1. in caso di caduta.

Se la caduta è causata intenzionalmente da un corridore, lo stesso sarà retrocesso o squalificato dal torneo a seconda della gravità dell'infrazione commessa e l'altro concorrente sarà dichiarato vincitore. Nelle prove a tre/quattro corridori, la prova sarà ripetuta immediatamente a due/tre.

Se la caduta è causata da un corridore che procede troppo lentamente in curva o da un altro fatto non intenzionale, la corsa sarà ripetuta ed il corridore colpevole dovrà partire all'interno della pista.

Se la caduta non è causata per colpa di un corridore, i commissari decideranno se la corsa si ripete con lo stesso ordine dei corridori o se le posizioni al momento della caduta debbono considerarsi come definitivamente acquisite.

2. in caso di foratura.

3. in caso di rottura di un pezzo essenziale della bicicletta.

In tutti questi tre casi i commissari decideranno se la corsa è da ripetere con lo stesso ordine dei corridori o se le posizioni al momento dell'incidente debbono considerarsi come definitivamente acquisite.

4. nei casi seguenti:

a) se un corridore perde l'equilibrio, cade, tocca un avversario o la balaustra, la corsa si ripete ed il corridore in questione partirà all'interno della pista.

b) se lo starter constata una infrazione flagrante e ferma la corsa prima del suono della campana che indica l'inizio dell'ultimo giro, i commissari possono retrocedere o squalificare il concorrente autore dell'infrazione. L'altro corridore sarà dichiarato vincitore o, se si tratta di una prova a tre/quattro, la prova sarà ripetuta a due/tre.

*(testo modificato il 01.01.02)*

### **3.2.049**

Se l'autore dell'infrazione non è retrocesso o squalificato, la corsa sarà ripetuta e l'avversario deciderà le loro posizioni di partenza.

*(testo modificato il 01.01.02; 12.06.20)*

**3.2.050**

Tabella delle prove di velocità:

**COPPA DELLE NAZIONI E CAMPIONATI DEL MONDO**

PARTENTI	FORMULA	BATTERIA	COMPOSIZIONE	1°	Altri
28	I quattro migliori corridori saltano questo turno  Sedicesimi di Finale 12 X 2 → 1 = 12	1	N1	1A	Classificati dal 17° al 28° posto in base ai tempi dei 200 metri
		2	N2	2A	
		3	N3	3A	
		4	N4	4A	
		5	N5 – N28	5A	
		6	N6 – N27	6A	
		7	N7 – N26	7A	
		8	N8 – N25	8A	
		9	N9 – N24	9A	
		10	N10 – N23	10A	
		11	N11 – N22	11A	
		12	N12 – N21	12A	
		13	N13 – N20	13A	
		14	N14 – N19	14A	
		15	N15 – N18	15A	
		16	N16 – N17	16A	
16	Ottavi di Finale 8 X 2 → 1 = 8	1	1A – 16A	1B	Classificati dal 9° al 16° posto in base ai tempi dei 200 metri
		2	2A – 15A	2B	
		3	3A – 14A	3B	
		4	4A – 13A	4B	
		5	5A – 12A	5B	
		6	6A – 11A	6B	
		7	7A – 10A	7B	
		8	8A – 9A	8B	
8	Quarti di Finale 4 X 2 → 1 = 4 (in 2 prove, 3 se necessario)	1	1B – 8B	1C	Classificati dal 5° al 8° posto in base ai tempi dei 200 metri
		2	2B – 7B	2C	
		3	3B – 6B	3C	
		4	4B – 5B	4C	
4	Semifinali 2 X 2 → 1 = 2 (in 2 prove, 3 se necessario)	1	1C – 4C	1D1	1D2
		2	2C – 3C	2D1	2D2
4	Finali 2 X 2 → 1 = 2 (in 2 prove, 3 se necessario)	1	1D1 – 2D1	1° (oro)	2° (argento)
		2	1D2 – 2D2	3° (bronzo)	4°

(testo modificato il 26.08.04; 10.06.05; 20.06.14; 14.10.16; 05.04.17; 12.06.20)

## GIOCHI OLIMPICI

PARTENTI	FORMULA	BATTERIA	COMPOSIZIONE	1°	Altri
24	Trentaduesimi di Finale 12 X 2 → 1 = 12	1	N1 – N24	1A1	1A2
		2	N2 – N23	2A1	2A2
		3	N3 – N22	3A1	3A2
		4	N4 – N21	4A1	4A2
		5	N5 – N20	5A1	5A2
		6	N6 – N19	6A1	6A2
		7	N7 – N18	7A1	7A2
		8	N8 – N17	8A1	8A2
		9	N9 – N16	9A1	9A2
		10	N10 – N15	10A1	10A2
		11	N11 – N14	11A1	11A2
		12	N12 – N13	12A1	12A2
12	Recuperi 4 X 3 → 1 = 4	1	1A2 – 8A2 – 9A2	1B	Classificati in base ai tempi dei 200 metri
		2	2A2 – 7A2 – 10A2	2B	
		3	3A2 – 6A2 – 11A2	3B	
		4	4A2 – 5A2 – 12A2	4B	
16	Sedicesimi di Finale 8 X 2 → 1 = 8	1	1A1 – 4B	1C1	1C2
		2	2A1 – 3B	2C1	2C2
		3	3A1 – 2B	3C1	3C2
		4	4A1 – 1B	4C1	4C2
		5	5A1 – 12A1	5C1	5C2
		6	6A1 – 11A1	6C1	6C2
		7	7A1 – 10A1	7C1	7C2
		8	8A1 – 9A1	8C1	8C2
8	Recuperi 4 x 2 → 1 = 4	1	1C2 – 8C2	1D1	Classificati in base ai tempi dei 200 metri
		2	2C2 – 7C2	2D1	
		3	3C2 – 6C2	3D1	
		4	4C2 – 5C2	4D1	
12	Ottavi di Finale 6 X 2 → 1 = 6	1	1C1 – 4D1	1E1	1E2
		2	2C1 – 3D1	2E1	2E2
		3	3C1 – 2D1	3E1	3E2
		4	4C1 – 1D1	4E1	4E2
		5	5C1 – 8C1	5E1	5E2
		6	6C1 – 7C1	6E1	6E2
6	Recuperi 2 X 3 → 1 = 2	1	1E2 – 4E2 – 5E2	1F1	Classificati in base ai tempi dei 200 metri
		2	2E2 – 3E2 – 6E2	2F1	
8	Quarti di Finale 4 X 2 → 1 = 4 (in 2 prove, 3 se necessario)	1	1E1 – 2F1	1G1	Per i piazzamenti da 5° a 8°
		2	2E1 – 1F1	2G1	
		3	3E1 – 6E1	3G1	
		4	4E1 – 5E1	4G1	
4	Semifinali 2 X 2 → 1 = 2 (in 2 prove, 3 se necessario)	1	1G1 – 4G1	1H1	1H2
		2	2G1 – 3G1	2H1	2H2
4	Finali 2 X 2 → 1 = 2 (in 2 prove, 3 se necessario)	1	1H1 – 2H1	1° (oro)	2° (argento)
		2	1H2 – 2H2	3° (bronzo)	4°

(testo modificato il 25.09.07; 04.03.2019)

## § 4 Inseguimento individuale

### Definizione

#### 3.2.051

Due corridori si affrontano su una distanza determinata. I corridori partono da due punti diametralmente opposti della pista. È dichiarato vincitore il concorrente che raggiunge l'avversario o quello che ha registrato il tempo migliore.

*(testo modificato il 1.01.02)*

### Organizzazione della competizione

#### 3.2.052

Le gare si disputano sulle distanze di:

- 4 km per gli Uomini
- 3 km per le Donne
- 3 km per gli Uomini Junior
- 2 km per le Donne Junior.

#### 3.2.053

La competizione è organizzata in due fasi:

1. le prove di qualificazione, per selezionare i 4 migliori corridori sulla base dei tempi realizzati
2. le finali

I corridori che realizzeranno i 2 migliori tempi disputeranno la finale per il 1° ed il 2° posto, gli altri disputeranno la finale per il 3° e 4° posto.

*(testo modificato il 26.08.04)*

#### 3.2.054 *[abrogato il 04.03.19]*

#### 3.2.055

Per le prove di qualificazione i commissari metteranno di fronte ogni volta due corridori che si presume abbiano lo stesso valore, senza peraltro opporre i due ritenuti i migliori.

#### 3.2.056

In occasione delle prove di qualificazione sarà unicamente tenuto conto del tempo.

Se un corridore è raggiunto, deve terminare la distanza per la registrazione del suo tempo.

Un corridore raggiunto non può correre nella scia del suo avversario, nè ripassarlo, sotto pena di squalifica. Similmente, il corridore che raggiunge non può correre nella scia del suo avversario, sotto pena di squalifica.

*(testo modificato il 01.10.19)*

#### 3.2.057

Se, in occasione di una corsa che oppone due dei quattro migliori corridori (finali), un corridore raggiunge l'altro, la corsa è terminata.

#### 3.2.058

Un corridore è considerato raggiunto nel momento in cui la pedaliera della bicicletta del suo avversario arriva all'altezza della pedaliera della sua bicicletta.

#### 3.2.059 *[abrogato il 04.03.19]*

#### 3.2.060

Se un corridore non parte in una finale, il suo avversario sarà dichiarato vincitore.

Il corridore assente nella finale per il 1° e 2° posto sarà classificato secondo, quello assente nella finale 3° e 4° posto sarà classificato quarto. Se l'impossibilità di correre non è riconosciuta, il corridore assente sarà squalificato ed il suo posto resterà vacante.

#### 3.2.061

In caso di parità di tempi, sarà dichiarato vincitore il corridore che avrà realizzato il miglior tempo nell'ultimo giro.

*(testo modificato il 13.06.2008)*

### Preparazione della pista

#### 3.2.062 *[abrogato il 21.06.18]*

### **3.2.063**

Alla partenza i due corridori sono posti ai due punti diametralmente opposti della pista.

### **3.2.064**

Il punto di partenza situato davanti alla tribuna principale sarà indicato da un disco rosso. Il punto di partenza situato sul rettilineo opposto sarà indicato da un disco verde.

### **3.2.065**

(N) In ogni postazione d'arrivo sarà installato un dispositivo che registra il tempo di ogni corridore e che aziona una luce verde ed una luce rossa, indicante il momento di passaggio dei rispettivi corridori.

### **3.2.066**

Un contagiri ed una campana saranno installati sulla linea d'arrivo di ogni corridore.

### **3.2.067**

(N) L'ordine di passaggio, il numero dei giri percorsi, il tempo di ogni corridore e il distacco fra i due corridori ad ogni metà giro ed il tempo finale di ogni corridore saranno indicati sul tabellone elettronico.

### **3.2.068**

Sulle piste la cui lunghezza non permette un numero completo di giri corrispondenti alla distanza da percorrere, il punto dell'ultimo kilometro sarà indicato con una bandiera rossa per il corridore partito dal disco rosso e con una bandiera verde per il corridore partito dal disco verde. Nelle gare per le Donne Juniores saranno indicati gli ultimi 500 metri

*(testo modificato il 20.09.05)*

### **3.2.069**

(N) Alla partenza, ogni corridore è sorretto da un blocco di partenza.

## **Svolgimento della gara**

### **3.2.070**

La partenza avviene sul bordo interno della pista.

*(testo modificato il 1.01.02)*

### **3.2.071**

Punto di partenza dei Corridori:

- a) durante le prove di qualificazione, il punto di partenza dei corridori è stabilito dai commissari.
- b) nella finale, il corridore che avrà realizzato il miglior tempo nella fase precedente dovrà terminare davanti alla tribuna principale.

*(testo modificato il 01.01.02; 26.08.04; 26.06.07; 04.03.19)*

### **3.2.072**

Lo starter fermerà la corsa con un doppio colpo di pistola nel caso di una falsa partenza o di un incidente. La corsa sarà ripetuta come indicato dagli articoli 3.2.074 e 3.2.075.

*(testo modificato il 20.09.05; 04.03.19)*

### **3.2.073**

Durante le finali, un colpo di pistola indicherà la fine della corsa nel momento in cui ogni corridore passerà la sua linea di arrivo al termine della distanza o nel momento in cui un corridore raggiunge l'altro.

*(testo modificato il 01.10.11)*

## **Incidenti**

(sezione soggetta all'articolo 3.2.021 ter)

### **3.2.074**

Turni di Qualificazione:

Durante il primo mezzo giro, in caso di incidente, la prova è fermata e ricorso immediatamente.

Dopo il primo mezzo giro, la prova non viene più fermata. Un corridore vittima di un incidente sarà autorizzato ad effettuare un nuovo tentativo al termine delle qualificazioni (solo contro il tempo o contro altro avversario che si trova nella stessa condizione)

*(testo modificato il 01.01.02; 01.01.04; 04.03.19)*

**3.2.075**

Finali:

In caso di incidente nel primo mezzo giro, la corsa viene fermata e viene data una nuova partenza immediatamente per entrambi i corridori.

Dopo il primo mezzo giro non verrà preso in considerazione alcun incidente. Il corridore vittima di un incidente sarà considerato battuto nelle finali.

*(testo modificato il 01.01.02; 01.01.04; 26.08.04; 26.06.07; 05.03.18; 04.03.19)*

**3.2.076** *[articolo trasferito all'art. 3.2.021 ter dal 04.03.19]*

**3.2.076 bis** *[abrogato il 01.01.02]*



## § 5 Inseguimento a squadre

### Definizione

#### 3.2.077

L'inseguimento a squadre è una prova che oppone due squadre che partono da due punti diametralmente opposti della pista. È dichiarata vincitrice la squadra che raggiunge l'altra o quella che fa registrare il tempo migliore.

La prova si svolge sulla distanza di 4 chilometri fra due squadre di 4 corridori.

*(testo modificato il 01.01.02; 26.06.07; 25.02.13; 12.06.20)*

### Organizzazione della competizione

#### 3.2.078

Ad eccezione delle deroghe contenute nel presente paragrafo, anche implicitamente, le regole dell'inseguimento individuale si applicano allo stesso modo anche all'inseguimento a squadre.

#### 3.2.079

Le squadre sono composte da corridori iscritti per tale gara. La composizione della squadra può variare da una fase all'altra. Una squadra incompleta ai sensi dell'articolo 3.2.077 non può prendere il via.

I direttori sportivi devono avvertire i commissari di ogni cambiamento almeno 30 minuti prima della partenza di ciascun turno della competizione.

*(testo modificato il 01.01.02; 30.09.10; 21.06.18; 04.03.19)*

#### 3.2.080

Il terzo concorrente di ogni squadra determina il tempo e la classifica della squadra. La registrazione del tempo viene effettuata sulla ruota anteriore del 3° corridore di ogni squadra.

*(testo modificato il 01.01.02; 01.01.03)*

#### 3.2.081

Una squadra è raggiunta nel momento in cui la squadra avversaria (almeno 3 corridori che corrono insieme) arriva ad una distanza uguale o inferiore ad un metro.

#### 3.2.082

Sono organizzate delle prove di qualificazione per qualificare le 4 squadre migliori, 8 in occasione della Coppa delle Nazioni, del Campionato del Mondo e dei Giochi Olimpici.

*(testo modificato il 01.01.02; 26.08.04; 26.06.07; 21.06.18)*

#### 3.2.083

Nei turni di qualificazione, le squadre correranno contro il tempo.

In considerazione del numero di squadre iscritte, il Collegio dei Commissari può decidere di far disputare turni di qualificazione con due squadre per ogni batteria.

L'ordine di partenza potrà essere determinato tenendo conto del tempo target comunicato dal team manager al momento della verifica licenze, senza tuttavia opporre le due squadre ritenute le migliori.

*(testo modificato il 14.10.16; 1.07.17)*

#### 3.2.084 [abrogato il 01.01.02]

#### 3.2.085

L'evento sarà organizzato in due turni:

1. le qualificazioni, per selezionare le migliori 4 squadre sulla base dei loro tempi;
2. le finali.

Le squadre che hanno realizzato i due tempi migliori disputeranno la finale per il 1° e 2° posto; le altre due la finale per il 3° e 4° posto.

Primo turno di competizione:

In occasione delle Prove di Coppa delle Nazioni, dei Campionati del Mondo e dei Giochi Olimpici, le 8 squadre che hanno realizzato i migliori tempi delle qualificazioni saranno opposte durante il primo turno di competizione come segue:

La squadra che ha ottenuto il 6° miglior tempo contro quella che ha ottenuto il 7° miglior tempo.

La squadra che ha ottenuto il 5° miglior tempo contro quella che ha ottenuto il 8° miglior tempo.

La squadra che ha ottenuto il 2° miglior tempo contro quella che ha ottenuto il 3° miglior tempo.

La squadra che ha ottenuto il 1° miglior tempo contro quello che ha ottenuto il 4° miglior tempo.

Le batterie verranno corse nell'ordine inverso di quello indicato di seguito.

**Finali:**

I vincitori delle due ultime batterie del primo turno di competizione disputeranno la finale per il primo e secondo posto.

Le 6 squadre rimanenti saranno classificate secondo i tempi realizzati nel primo turno di gara e disputeranno le finali come segue:

I due migliori tempi disputano la finale per il 3° e 4° posto.

**Solamente ai Giochi Olimpici:**

I due successivi migliori tempi corrono la finale per il 5° e 6° posto

I due ultimi tempi la finale per il 7° e 8° posto.

*(testo modificato il 01.01.02; 26.08.04; 26.06.07; 01.02.11; 20.06.14; 14.10.16)*

**3.2.086**

Nelle ultime due batterie del primo turno di competizione, se le squadre si raggiungono, la squadra che ha raggiunto l'altra è dichiarata vincitrice e si dovrà fermare il più presto possibile, per permettere all'altra squadra di completare la distanza e, pertanto, di registrare il tempo. In questo caso, se uno o entrambe le squadre raggiungono i loro avversari, i tempi delle qualificazioni saranno usati per determinare quale delle due squadre finirà la finale nel rettilineo principale.

In occasione delle finali, se una squadra è raggiunta dall'altra, la corsa è terminata e la squadra che ha raggiunto l'altra è dichiarata vincitrice.

In entrambe le situazioni sopra, un colpo di pistola indica la fine della prova nel momento in cui la squadra attraversa la sua linea d'arrivo al completamento della distanza prevista o nel momento in cui una squadra raggiunge l'altra.

*(testo modificato il 20.06.19; 01.10.19)*

**3.2.087**

Le squadre incomplete non possono prendere la partenza. Nei turni di qualificazione, inoltre, le squadre incomplete saranno squalificate.

Se una squadra non prende il via durante il primo turno non verrà rimpiazzata. La squadra che non ha preso il via sarà classificata all'ottavo posto.

Se più squadre non prendono il via, esse saranno classificate, a partire dall'ottavo posto, in ordine decrescente secondo il loro tempo realizzato durante le prove di qualificazione. Se l'impossibilità di gareggiare non viene riconosciuta dal Collegio dei Commissari, la squadra assente sarà squalificata e il suo posto rimarrà vacante. La squadra presente alla partenza dovrà correre da sola per stabilire il tempo che permetta la composizione delle finali.

*(testo modificato il 26.06.07; 01.10.11)*

**3.2.088**

Se una squadra non prende il via nelle finali, la sua avversaria è dichiarata vincitrice e la squadra non partente sarà classificata al 2° posto in tale batteria.

Se l'impossibilità di correre non è riconosciuta dal Collegio dei Commissari, la squadra assente sarà squalificata ed il suo posto resta vacante.

**3.2.089**

I casi di squadre che non partono e di parità di tempo sono regolati secondo il regolamento dell'inseguimento individuale e in riferimento all'articolo 3.3.012.

*(testo modificato il 1.01.02; 12.06.20)*

**Preparazione della pista**

**3.2.090**

(N) Una banda di cronometraggio elettronica deve essere installata sulle linee dell'inseguimento per permettere di giudicare l'arrivo sulla ruota anteriore del terzo concorrente di ogni squadra.

*(testo modificato il 01.01.02)*

**3.2.091**

Il rilevamento dei tempi e la registrazione dei passaggi ad ogni mezzo giro devono essere fatti sulla ruota anteriore del 3° corridore.

*(testo modificato il 01.02.11)*

## **Svolgimento della gara**

### **3.2.092**

I corridori di ogni squadra sono posizionati sulla linea di partenza uno a fianco dell'altro.

La distanza laterale fra ogni corridore deve essere di 1 metro.

(N) Il corridore situato alla corda sarà tenuto dal blocco di partenza e sarà colui che condurrà.

*(testo modificato il 03.03.14)*

### **3.2.093** *[abrogato il 03.03.14]*

### **3.2.094**

Lo starter fermerà la corsa per falsa partenza o per un incidente a mezzo di un doppio colpo di pistola, per esempio se uno dei corridori anticipa la partenza o se il corridore piazzato all'interno della pista non ha preso la testa.

*(testo modificato il 01.01.02; 04.03.19)*

### **3.2.095** *[articolo trasferito all'art. 3.2.021 ter dal 04.03.19]*

### **3.2.096**

La spinta fra compagni di squadra è assolutamente proibita, sotto pena di squalifica della squadra nelle prove di qualificazione e di declassamento nel primo turno della competizione.

In occasione delle finali, la squadra in questione perde la finale.

*(testo modificato il 01.01.02; 26.08.04; 26.06.07)*

### **3.2.097**

Nel momento in cui i commissari constatano che una squadra sta per essere raggiunta, onde evitare ogni collisione con l'altra squadra o di danneggiare la sua progressione, dovranno segnalare alla squadra in svantaggio, per mezzo di una bandiera rossa e un fischietto, che non può effettuare cambi e che deve rimanere alla corda fino a quando la squadra che le è opposta l'abbia sorpassata.

Ogni inosservanza a questa consegna comporta la squalifica immediata della squadra.

*(testo modificato il 01.01.02; 20.06.19)*

### **3.2.098**

La corsa è terminata nel momento in cui il terzo corridore di ogni squadra supererà la sua linea d'arrivo, al compimento della distanza, oppure, in finale, nel momento in cui una squadra (almeno 3 corridori che procedono insieme) avrà raggiunto l'altra squadra

*(testo modificato il 01.01.02)*

## **Incidenti**

(sezione soggetta all'articolo 3.2.021 ter)

### **3.2.099**

Prove di qualificazione:

Durante il primo mezzo giro, se una squadra resta vittima di un incidente, la corsa sarà fermata e verrà data una nuova partenza immediatamente.

Se un incidente si verifica dopo il primo mezzo giro ed è incidentato un solo corridore, la squadra può sia continuare con tre corridori, sia fermarsi. Se la squadra sceglie di fermarsi, questo deve essere fatto, pena la squalifica, entro il giro nel quale l'incidente si è verificato. Se è possibile, l'altra squadra dovrà continuare la corsa.

La squadra che si è fermata dopo un incidente ripartirà alla fine delle prove di qualificazione, o in una posizione idonea al fine di non compromettere la prestazione di altre squadre, come stabilito dal Collegio dei Commissari, se del caso con un'altra squadra che si trovi nella stessa condizione.

Se una squadra rimane vittima di un incidente in occasione del nuovo tentativo, deve continuare con tre corridori, a pena di squalifica.

*(testo modificato il 01.01.02; 01.02.03; 01.01.04; 26.08.04; 26.06.07; 25.02.13; 21.06.18; 04.03.19; 01.10.19)*

### **3.2.100**

Primo turno e finali:

In caso di incidente nel primo mezzo giro, la corsa sarà fermata e verrà data una nuova partenza immediatamente.

Dopo il primo mezzo giro non verrà preso in considerazione alcun incidente. La squadra deve continuare se ha ancora tre corridori in pista.

In caso contrario, tale squadra deve fermarsi e sarà:

- retrocessa e classificata secondo l'articolo 3.3.012 nel primo turno della competizione;
- considerata battuta nelle finali.

*(testo modificato il 01.01.02; 26.08.04; 26.06.07; 04.03.19; 01.10.19; 12.06.20)*

## § 6 Chilometro e 500 metri contro il tempo

### Definizione

#### 3.2.101

La prova definita "Kilometro" o "500 metri" è una gara individuale contro il tempo con partenza da fermo.

#### 3.2.102

In occasione della Coppa delle Nazioni dei Campionati del Mondo, la prova si disputa su di una distanza di 1.000 metri per gli uomini e 500 metri per le donne.

### Organizzazione della competizione

#### 3.2.103 [abrogato il 14.10.16]

#### 3.2.104

L'ordine di partenza è fissato dai commissari.

#### 3.2.105 [abrogato il 01.02.11]

#### 3.2.106

Le qualificazioni saranno organizzate in manche a due per definire gli 8 migliori corridori. Nelle finali ogni partecipante scenderà in pista individualmente.

*(testo modificato il 14.10.16)*

#### 3.2.106 bis

(N) Questa prova sarà organizzata in due fasi:

1. le qualificazioni per selezionare gli 8 migliori corridori sulla base dei loro tempi;
2. le finali.

Per le prove di Classe 1 e di Classe 2 iscritte nel Calendario Mondiale, le gare saranno disputate direttamente come finali.

*(testo modificato il 14.10.16; 01.07.17)*

#### 3.2.107

In caso di parità, sarà dichiarato vincitore il corridore che ha segnato il miglior tempo nell'ultimo giro.

*(testo modificato il 12.06.20)*

#### 3.2.108

Tutti i partecipanti devono effettuare il loro tentativo nel corso della stessa riunione. Se ciò non è possibile, per esempio a causa delle condizioni atmosferiche, tutti i partecipanti devono nuovamente correre nella riunione seguente e non sarà tenuto conto dei tempi realizzati in precedenza.

### Svolgimento della gara

#### 3.2.109 [abrogato il 21.06.18]

#### 3.2.110

(N) Alla partenza, il corridore è sorretto da un blocco di partenza.

#### 3.2.111

La partenza avviene nel lato interno della pista.

### Incidenti

(sezione soggetta all'articolo 3.2.021ter)

#### 3.2.112

Qualificazioni:

In caso di incidente, se possibile, l'altro corridore deve continuare.

Lo starter non fermerà la prova a meno che la pista non sia ostruita. Il/i corridore/i incidentato/i prenderanno una nuova partenza, se permesso, al termine delle qualificazioni, o in un tempo appropriato deciso dal Collegio dei Commissari.

Un corridore che subisce un secondo incidente durante la prova successiva sarà eliminato (DNF).

*(testo modificato il 01.01.02; 01.01.04; 04.03.19; 01.10.19; 12.06.20)*

**3.2.112 bis**

Finali

In caso di incidente, la corsa è fermata e verrà data una nuova partenza immediatamente.

Un corridore che è vittima di un secondo incidente durante la prova successiva sarà considerato perdente.  
*(articolo introdotto il 01.10.19; testo modificato il 12.06.20)*

**3.2.113** *[abrogato il 01.01.02]*

## § 7 Corsa a punti

### Definizione

#### 3.2.114

La corsa a punti è una specialità nella quale la classifica finale si stabilisce in base ai punti, conquistati dai corridori in occasione degli sprint e per i giri guadagnati.

(testo modificato il 01.01.02; 01.01.03)

### Organizzazione della competizione

#### 3.2.115

A seconda del numero dei corridori iscritti nella specialità, i commissari comporranno eventualmente delle batterie di qualificazione e determineranno quanti corridori di ogni batteria parteciperanno alla finale.

#### 3.2.116

Le volate intermedie, sulle piste di 250 metri o meno, si disputeranno ogni 10 giri.

Nelle altre piste, le volate intermedie si disputeranno dopo un numero di giri più vicino possibile ai 2 km, ossia:

- ogni 7 giri sulle piste di 285,714 metri
- ogni 6 giri sulle piste di 333,33 metri
- ogni 5 giri sulle piste di 400 metri

#### 3.2.117

La competizione deve svolgersi sulle distanze, numero di giri e di volate descritti nella seguente tabella:

Lunghezza Pista (in m)	Prova	UOMINI ELITE			DONNE ELITE			UOMINI JUNIOR			DONNE JUNIOR		
		Distanza (km)	Giri	Volate	Distanza (km)	Giri	Volate	Distanza (km)	Giri	Volate	Distanza (km)	Giri	Volate
250	Qual.	15	60	6	10	40	4	10	40	4	10	40	4
	Finale	30	120	12	20	80	8	20	80	8	15	60	6
200	Qual.	14	70	7	10	50	5	10	50	5	8	40	4
	Finale	30	150	15	20	100	10	20	100	10	16	80	8
285.714	Qual.	16	56	5	12	42	4	12	42	4	10	35	3
	Finale	30	105	10	20	70	7	20	70	7	16	56	5
333.33	Qual.	14	42	7	10	30	5	10	30	5	10	30	5
	Finale	30	90	15	20	60	10	20	60	10	16	48	8
400	Qual.	14	35	7	10	25	5	10	25	5	8	20	4
	Finale	30	75	15	20	50	10	20	50	10	16	40	8

In occasione della Coppa delle Nazioni e dei Campionati del Mondo le distanze, il numero dei giri ed il numero delle volate dovranno essere come da tabella seguente:

Lunghezza Pista (in m)	Prova	UOMINI ELITE			DONNE ELITE			UOMINI JUNIOR			DONNE JUNIOR		
		Distanza (km)	Giri	Volate	Distanza (km)	Giri	Volate	Distanza (km)	Giri	Volate	Distanza (km)	Giri	Volate
250	Qual.	20	80	8	15	60	6	15	60	6	10	40	4
	Finale	40	160	16	25	100	10	25	100	10	20	80	8
200	Qual.	20	100	10	15	75	7	15	75	7	10	50	5
	Finale	40	200	20	25	125	12	25	125	12	20	100	10
285.714	Qual.	20	70	7	16	56	5	16	56	5	10	35	3
	Finale	40	140	10	24	84	8	24	84	8	20	70	7
333.33	Qual.	20	60	10	16	48	8	16	48	8	10	30	5
	Finale	40	120	20	25	75	15	25	75	15	20	60	10
400	Qual.	20	50	10	16	40	8	16	40	8	10	25	5
	Finale	40	100	20	26	65	13	24	60	12	20	50	10

Ci deve essere un numero uguale di giri tra ogni sprint, a partire dallo sprint finale, come segue:

Piste inferiori a 200 metri – 15 giri

Piste da 200 metri a meno di 333.3 metri – 10 giri

Piste di 333.3 metri – 6 giri

Piste di 400 metri e più lunghe – 5 giri

Nel caso in cui il numero totale di giri non sia divisibile per il numero di giri prescritto tra due volate, i giri "addizionali" devono essere corsi prima della prima volata (per esempio, in una pista di 285.7 metri, le volate sono disputate ogni 10 giri. Se la corsa è 56 giri, la prima volata sarà disputata dopo 16 giri e le successive ogni 10 giri).

(testo modificato il 01.01.02; 01.01.03; 30.03.09; 04.03.19; 01.10.19; 12.06.20)

### **3.2.118**

Al primo corridore classificato in ogni volata intermedia saranno attribuiti 5 punti, al secondo 3 punti, al terzo 2 punti e al quarto 1 punto. I punti guadagnati nell'ultima volata dopo l'intera distanza saranno raddoppiati (10 punti, 6 punti, 4 punti, 2 punti).

Nel caso di parità in uno sprint, i corridori conquisteranno la stessa posizione, con i corrispondenti punti per quella posizione (per esempio, se due corridori sono pari merito per il primo posto in una volata a punteggio, guadagneranno entrambi 5 punti; in questo caso non ci sarà un secondo posto).

Un corridore che guadagna un giro sul gruppo principale guadagnerà 20 punti

Un corridore che perde un giro sul gruppo principale perderà 20 punti.

*(testo modificato il 01.01.02; 01.01.03; 14.10.16; 12.06.20)*

### **3.2.119**

In caso di parità di punti tra due o più corridori, il piazzamento nella volata finale determinerà il vincitore.

*(testo modificato il 01.01.02; 01.01.04)*

## **Svolgimento della gara**

### **3.2.120**

Prima della partenza, la metà dei corridori è allineata lungo la balaustra, l'altra metà è tenuta in fila indiana nella corsia dei velocisti.

### **3.2.121**

La partenza è data lanciata, dopo un giro neutralizzato.

### **3.2.122**

Le volate si svolgono con le stesse regole delle gare di velocità.

### **3.2.123** [abrogato il 12.06.20]

### **3.2.124** [abrogato il 01.10.19]

### **3.2.125**

Se nel momento in cui sta per disputarsi una volata uno o più corridori conquistano un giro, questi corridori guadagneranno 20 punti. I punti dello sprint saranno immediatamente attribuiti iniziando dalla volta successiva in cui la testa della corsa passa la linea d'arrivo (per esempio, ai corridori in fuga o a quelli in testa al gruppo).

*(testo modificato il 01.01.02; 01.01.03; 01.10.19; 12.06.20)*

### **3.2.126**

Uno o più corridori staccati dal gruppo e raggiunti da uno o dai corridori che sono usciti in testa al gruppo non possono condurre questi ultimi, sotto pena della messa fuori corsa.

*(testo modificato il 01.01.02; 01.01.03; 01.10.19)*

### **3.2.127**

I corridori che accumulano uno o più giri di ritardo potranno essere eliminati dal Collegio di Giuria.

*(testo modificato il 1.01.02)*

### **3.2.128** [articolo trasferito all'articolo 3.2.002 il 04.03.19]

### **3.2.129** [articolo trasferito all'articolo 3.2.002bis il 04.03.19]

### **3.2.130** [articolo trasferito all'articolo 3.2.002bis il 04.03.19]

### **3.2.131**

In caso di caduta che coinvolga più della metà dei corridori, la corsa verrà fermata e i commissari stabiliranno la durata dell'interruzione. Sarà data una nuova partenza, partendo dalle posizioni acquisite al momento della caduta.

### **3.2.132** [articolo trasferito all'articolo 3.2.002bis il 12.06.20]

**3.2.133**

Se la pista diventa impraticabile per qualsiasi ragione, i commissari prenderanno le seguenti decisioni:

DISTANZA	DECISIONE		
	Ripetere interamente lo stesso giorno	Riprendere la corsa con i punti acquisiti	Risultato acquisito
	Arresto prima	Arresto tra	Arresto dopo
10 km	8 km	/	8 km
15/16 km	10 km	/	10 km
20 km	10 km	10-15 km	15 km
24/25 km	10 km	10-20 km	20 km
30 km	15 km	15-25 km	25 km
40 km	15 km	15-30 km	30 km

*(testo modificato il 01.01.02; 01.01.03)*



## § 8 Keirin

### Definizione

#### 3.2.134

I corridori si affronteranno in uno sprint dopo aver effettuato un numero di giri dietro ad un allenatore su moto, che abbandonerà la pista a tre giri dal termine (su piste di 250 metri). Per piste di altre dimensioni, l'allenatore su moto abbandonerà la pista alla distanza più prossima a 750 metri dall'arrivo.

Il numero di giri effettuati senza l'allenatore su moto deve essere uguale al numero di giri dietro all'allenatore su moto.

*(testo modificato il 01.01.02; 14.10.16; 04.03.19)*

### Organizzazione della competizione

#### 3.2.135

(N) La gara deve includere, come minimo:

- 10 corridori
- una qualificazione, 2 batterie di 5 corridori
- una finale per i posti dal 7° al 10°
- Una finale per i posti dal 1° al 6°

*(testo modificato il 04.03.19)*

La competizione sarà organizzata come mostrato nelle tabelle seguenti:

Primo round			
Numero di corridori	Numero di Batterie	Numero di corridori per batteria	
da 10 a 14	2	5-7	Primi tre in finale 1-6 posto Dal 4 al 6 in finale 7-12 posto

Primo round				Ripescaggi			Semifinali		
Numero di corridori	Numero di Batterie	Numero di corridori per batteria	Corridori qualificati per batteria per le semifinali	Numero di Batterie	Numero di corridori per batteria	Corridori qualificati per batteria per le semifinali	Numero di Batterie	Numero di corridori per batteria	
da 15 a 21	3	5-7	2	2-3	5-7	2-3			Primi tre in finale 1-6 posto Gli altri in finale 7-12 posto
da 22 a 28	4	5-7	2	4	3-5	1	2	6	
da 29 a 42	6	4-7	1	6	3-6	1			

Primo round				Ripescaggi			Quarti di finale			Ripescaggi			Semifinali		
Numero di corridori	Numero di Batterie	Numero di corridori per batteria	Corridori qualificati per batteria per i quarti di finale	Numero di Batterie	Numero di corridori per batteria	Corridori qualificati per batteria per i quarti di finale	Numero di Batterie	Numero di corridori per batteria	Corridori qualificati per batteria per le semifinali	Numero di Batterie	Numero di corridori per batteria	Corridori qualificati per batteria per le semifinali	Numero di Batterie	Numero di corridori per batteria	
da 43 a 49	7	6-7	1	6	6-7	2	3	6-7	2	2	6-7	3	2	6	Primi tre in finale 1-6 posto Gli altri in finale 7-12 posto
da 50 a 56	8	6-7	1	7	6-7	2	4	5-6	2	2	7	2			
da 57 a 63	9	6-7	1	8	6-7	2	4	6-7	2	4	4-5	1			
da 64 a 70	10	6-7	1	9	6-7	2	4	7	2	4	5	1			

LUNGHEZZA DELLA PISTA	NUMERO DI GIRI	ALLENATORE (numero di giri prima della fine)
250	6	6

**ESEMPIO DI COMPOSIZIONE DELLE PROVE DI KEIRIN CHE PREVEDONO 28 CORRIDORI**

<b>1° Round</b>	Composizione: 4 batterie da 7 corridori	<table border="1"> <thead> <tr> <th>A</th> <th>B</th> <th>C</th> <th>D</th> </tr> </thead> <tbody> <tr><td>R1</td><td>R2</td><td>R3</td><td>R4</td></tr> <tr><td>R8</td><td>R7</td><td>R6</td><td>R5</td></tr> <tr><td>R9</td><td>R10</td><td>R11</td><td>R12</td></tr> <tr><td>R16</td><td>R15</td><td>R14</td><td>R13</td></tr> <tr><td>R17</td><td>R18</td><td>R19</td><td>R20</td></tr> <tr><td>R24</td><td>R23</td><td>R22</td><td>R21</td></tr> <tr><td>R25</td><td>R26</td><td>R27</td><td>R28</td></tr> </tbody> </table>	A	B	C	D	R1	R2	R3	R4	R8	R7	R6	R5	R9	R10	R11	R12	R16	R15	R14	R13	R17	R18	R19	R20	R24	R23	R22	R21	R25	R26	R27	R28
	A	B	C	D																														
R1	R2	R3	R4																															
R8	R7	R6	R5																															
R9	R10	R11	R12																															
R16	R15	R14	R13																															
R17	R18	R19	R20																															
R24	R23	R22	R21																															
R25	R26	R27	R28																															
Abbreviazioni: "R" Ranking nell'ultima Classifica Individuale UCI Keirin. In assenza di Ranking, si procede con sorteggio	Risultati: <table border="1"> <tbody> <tr><td>*QA1</td><td>*QB1</td><td>*QC1</td><td>*QD1</td></tr> <tr><td>*QA2</td><td>*QB2</td><td>*QC2</td><td>*QD2</td></tr> <tr><td>QA3</td><td>QB3</td><td>QC3</td><td>QD3</td></tr> <tr><td>QA4</td><td>QB4</td><td>QC4</td><td>QD4</td></tr> <tr><td>QA5</td><td>QB5</td><td>QC5</td><td>QD5</td></tr> <tr><td>QA6</td><td>QB6</td><td>QC6</td><td>QD6</td></tr> <tr><td>QA7</td><td>QB7</td><td>QC7</td><td>QD7</td></tr> </tbody> </table>	*QA1	*QB1	*QC1	*QD1	*QA2	*QB2	*QC2	*QD2	QA3	QB3	QC3	QD3	QA4	QB4	QC4	QD4	QA5	QB5	QC5	QD5	QA6	QB6	QC6	QD6	QA7	QB7	QC7	QD7					
*QA1	*QB1	*QC1	*QD1																															
*QA2	*QB2	*QC2	*QD2																															
QA3	QB3	QC3	QD3																															
QA4	QB4	QC4	QD4																															
QA5	QB5	QC5	QD5																															
QA6	QB6	QC6	QD6																															
QA7	QB7	QC7	QD7																															
	* Concorrenti qualificati per il 2° round (semifinali) – gli altri vanno ai recuperi																																	
<b>Recuperi</b>	Composizione: 4 batterie da 5 corridori	<table border="1"> <tbody> <tr><td>QA3</td><td>QB3</td><td>QC3</td><td>QD3</td></tr> <tr><td>QD4</td><td>QC4</td><td>QB4</td><td>QA4</td></tr> <tr><td>QC5</td><td>QB5</td><td>QA5</td><td>QD5</td></tr> <tr><td>QB6</td><td>QA6</td><td>QD6</td><td>QC6</td></tr> <tr><td>QA7</td><td>QD7</td><td>QC7</td><td>QB7</td></tr> </tbody> </table>	QA3	QB3	QC3	QD3	QD4	QC4	QB4	QA4	QC5	QB5	QA5	QD5	QB6	QA6	QD6	QC6	QA7	QD7	QC7	QB7												
	QA3	QB3	QC3	QD3																														
QD4	QC4	QB4	QA4																															
QC5	QB5	QA5	QD5																															
QB6	QA6	QD6	QC6																															
QA7	QD7	QC7	QB7																															
Risultati:	<table border="1"> <tbody> <tr><td>*RA1</td><td>*RB1</td><td>*RC1</td><td>*RD1</td></tr> <tr><td>RA2</td><td>RB2</td><td>RC2</td><td>RD2</td></tr> <tr><td>RA3</td><td>RB3</td><td>RC3</td><td>RD3</td></tr> <tr><td>RA4</td><td>RB4</td><td>RC4</td><td>RD4</td></tr> <tr><td>RA5</td><td>RB5</td><td>RC5</td><td>RD5</td></tr> </tbody> </table>	*RA1	*RB1	*RC1	*RD1	RA2	RB2	RC2	RD2	RA3	RB3	RC3	RD3	RA4	RB4	RC4	RD4	RA5	RB5	RC5	RD5													
*RA1	*RB1	*RC1	*RD1																															
RA2	RB2	RC2	RD2																															
RA3	RB3	RC3	RD3																															
RA4	RB4	RC4	RD4																															
RA5	RB5	RC5	RD5																															
Tutti classificati 13°																																		
Tutti classificati 17°																																		
Tutti classificati 21°																																		
Tutti classificati 25°																																		
	* Concorrenti qualificati per il 2° round (semifinali) – gli altri sono classificati in base all'ordine d'arrivo di ogni batteria (da adattare in base al numero di batterie)																																	
<b>2° Round (semifinali)</b>	Composizione: 2 batterie da 6 corridori	<table border="1"> <thead> <tr> <th>FA</th> <th>FB</th> </tr> </thead> <tbody> <tr><td>QA1</td><td>QB1</td></tr> <tr><td>QD1</td><td>QC1</td></tr> <tr><td>QB2</td><td>QA2</td></tr> <tr><td>QC2</td><td>QD2</td></tr> <tr><td>RA1</td><td>RB1</td></tr> <tr><td>RD1</td><td>RC1</td></tr> </tbody> </table>	FA	FB	QA1	QB1	QD1	QC1	QB2	QA2	QC2	QD2	RA1	RB1	RD1	RC1																		
	FA	FB																																
QA1	QB1																																	
QD1	QC1																																	
QB2	QA2																																	
QC2	QD2																																	
RA1	RB1																																	
RD1	RC1																																	
Risultati:	<table border="1"> <tbody> <tr><td>*FA1</td><td>*FB1</td></tr> <tr><td>*FA2</td><td>*FB2</td></tr> <tr><td>*FA3</td><td>*FB3</td></tr> <tr><td>**FA4</td><td>**FB4</td></tr> <tr><td>**FA5</td><td>**FB5</td></tr> <tr><td>**FA6</td><td>**FB6</td></tr> </tbody> </table>	*FA1	*FB1	*FA2	*FB2	*FA3	*FB3	**FA4	**FB4	**FA5	**FB5	**FA6	**FB6																					
*FA1	*FB1																																	
*FA2	*FB2																																	
*FA3	*FB3																																	
**FA4	**FB4																																	
**FA5	**FB5																																	
**FA6	**FB6																																	
	* Corridori qualificati per la FINALE 1 – 6																																	
	** Corridori qualificati per la FINALE 7 – 12																																	

**ESEMPIO DI COMPOSIZIONE DELLE PROVE DI KEIRIN CHE PREVEDONO 30 CORRIDORI AI GIOCHI OLIMPICI**

<b>1° Round</b>	Composizione: 5 batterie da 6 corridori																																		
	<table border="1"> <thead> <tr> <th>A</th> <th>B</th> <th>C</th> <th>D</th> <th>E</th> </tr> </thead> <tbody> <tr> <td>R1</td> <td>R2</td> <td>R3</td> <td>R4</td> <td>R5</td> </tr> <tr> <td>R10</td> <td>R9</td> <td>R8</td> <td>R7</td> <td>R6</td> </tr> <tr> <td>R11</td> <td>R12</td> <td>R13</td> <td>R14</td> <td>R15</td> </tr> <tr> <td>R20</td> <td>R19</td> <td>R18</td> <td>R17</td> <td>R16</td> </tr> <tr> <td>R21</td> <td>R22</td> <td>R23</td> <td>R24</td> <td>R25</td> </tr> <tr> <td>R30</td> <td>R29</td> <td>R28</td> <td>R27</td> <td>R26</td> </tr> </tbody> </table>	A	B	C	D	E	R1	R2	R3	R4	R5	R10	R9	R8	R7	R6	R11	R12	R13	R14	R15	R20	R19	R18	R17	R16	R21	R22	R23	R24	R25	R30	R29	R28	R27
A	B	C	D	E																															
R1	R2	R3	R4	R5																															
R10	R9	R8	R7	R6																															
R11	R12	R13	R14	R15																															
R20	R19	R18	R17	R16																															
R21	R22	R23	R24	R25																															
R30	R29	R28	R27	R26																															
	<p>Abbreviazioni: "R" Ranking nell'ultima Classifica Individuale UCI Keirin. In assenza di Ranking, si procede con sorteggio</p> <p>Risultati:</p> <table border="1"> <tbody> <tr> <td>*QA1</td> <td>*QB1</td> <td>*QC1</td> <td>*QD1</td> <td>*QE1</td> </tr> <tr> <td>*QA2</td> <td>*QB2</td> <td>*QC2</td> <td>*QD2</td> <td>*QE2</td> </tr> <tr> <td>QA3</td> <td>QB3</td> <td>QC3</td> <td>QD3</td> <td>QE3</td> </tr> <tr> <td>QA4</td> <td>QB4</td> <td>QC4</td> <td>QD4</td> <td>QE4</td> </tr> <tr> <td>QA5</td> <td>QB5</td> <td>QC5</td> <td>QD5</td> <td>QE5</td> </tr> <tr> <td>QA6</td> <td>QB6</td> <td>QC6</td> <td>QD6</td> <td>QE6</td> </tr> </tbody> </table> <p>* Concorrenti qualificati per il 2° round (quarti di finale) – gli altri vanno ai recuperi</p>	*QA1	*QB1	*QC1	*QD1	*QE1	*QA2	*QB2	*QC2	*QD2	*QE2	QA3	QB3	QC3	QD3	QE3	QA4	QB4	QC4	QD4	QE4	QA5	QB5	QC5	QD5	QE5	QA6	QB6	QC6	QD6	QE6				
*QA1	*QB1	*QC1	*QD1	*QE1																															
*QA2	*QB2	*QC2	*QD2	*QE2																															
QA3	QB3	QC3	QD3	QE3																															
QA4	QB4	QC4	QD4	QE4																															
QA5	QB5	QC5	QD5	QE5																															
QA6	QB6	QC6	QD6	QE6																															
<b>Recuperi</b>	Composizione: 4 batterie da 5 corridori																																		
	<table border="1"> <tbody> <tr> <td>QA3</td> <td>QB3</td> <td>QC3</td> <td>QD3</td> </tr> <tr> <td>QD4</td> <td>QC4</td> <td>QB4</td> <td>QE3</td> </tr> <tr> <td>QE4</td> <td>QA4</td> <td>QA5</td> <td>QB5</td> </tr> <tr> <td>QB6</td> <td>QE5</td> <td>QD5</td> <td>QC5</td> </tr> <tr> <td>QC6</td> <td>QD6</td> <td>QE6</td> <td>QA6</td> </tr> </tbody> </table>	QA3	QB3	QC3	QD3	QD4	QC4	QB4	QE3	QE4	QA4	QA5	QB5	QB6	QE5	QD5	QC5	QC6	QD6	QE6	QA6														
QA3	QB3	QC3	QD3																																
QD4	QC4	QB4	QE3																																
QE4	QA4	QA5	QB5																																
QB6	QE5	QD5	QC5																																
QC6	QD6	QE6	QA6																																
	<p>Risultati:</p> <table border="1"> <tbody> <tr> <td>*RA1</td> <td>*RB1</td> <td>*RC1</td> <td>*RD1</td> </tr> <tr> <td>*RA2</td> <td>*RB2</td> <td>*RC2</td> <td>*RD2</td> </tr> <tr> <td>Tutti classificati 19°</td> <td>RA3</td> <td>RB3</td> <td>RC3</td> </tr> <tr> <td>Tutti classificati 23°</td> <td>RA4</td> <td>RB4</td> <td>RC4</td> </tr> <tr> <td>Tutti classificati 27°</td> <td>RA5</td> <td>RB5</td> <td>RC5</td> </tr> <tr> <td></td> <td>RD3</td> <td>RD4</td> <td>RD5</td> </tr> </tbody> </table> <p>* Concorrenti qualificati per il 2° round (quarti di finale) – gli altri sono classificati in base all'ordine d'arrivo di ogni batteria</p>	*RA1	*RB1	*RC1	*RD1	*RA2	*RB2	*RC2	*RD2	Tutti classificati 19°	RA3	RB3	RC3	Tutti classificati 23°	RA4	RB4	RC4	Tutti classificati 27°	RA5	RB5	RC5		RD3	RD4	RD5										
*RA1	*RB1	*RC1	*RD1																																
*RA2	*RB2	*RC2	*RD2																																
Tutti classificati 19°	RA3	RB3	RC3																																
Tutti classificati 23°	RA4	RB4	RC4																																
Tutti classificati 27°	RA5	RB5	RC5																																
	RD3	RD4	RD5																																
<b>2° Round (quarti di finale)</b>	Composizione: 3 batterie da 6 corridori																																		
	<table border="1"> <thead> <tr> <th>A</th> <th>B</th> <th>C</th> </tr> </thead> <tbody> <tr> <td>QA1</td> <td>QB1</td> <td>QC1</td> </tr> <tr> <td>QD1</td> <td>QE1</td> <td>QA2</td> </tr> <tr> <td>QB2</td> <td>QC2</td> <td>QD2</td> </tr> <tr> <td>RB1</td> <td>RA1</td> <td>QE2</td> </tr> <tr> <td>RC1</td> <td>RD1</td> <td>RA2</td> </tr> <tr> <td>RD2</td> <td>RC2</td> <td>RB2</td> </tr> </tbody> </table>	A	B	C	QA1	QB1	QC1	QD1	QE1	QA2	QB2	QC2	QD2	RB1	RA1	QE2	RC1	RD1	RA2	RD2	RC2	RB2													
A	B	C																																	
QA1	QB1	QC1																																	
QD1	QE1	QA2																																	
QB2	QC2	QD2																																	
RB1	RA1	QE2																																	
RC1	RD1	RA2																																	
RD2	RC2	RB2																																	
	<p>Risultati:</p> <table border="1"> <tbody> <tr> <td>*SA1</td> <td>*SB1</td> <td>*SC1</td> </tr> <tr> <td>*SA2</td> <td>*SB2</td> <td>*SC2</td> </tr> <tr> <td>*SA3</td> <td>*SB3</td> <td>*SC3</td> </tr> <tr> <td>*SA4</td> <td>*SB4</td> <td>*SC4</td> </tr> <tr> <td>Tutti classificati 13°</td> <td>SA5</td> <td>SB5</td> </tr> <tr> <td>Tutti classificati 16°</td> <td>SA6</td> <td>SB6</td> </tr> <tr> <td></td> <td>SC5</td> <td>SC6</td> </tr> </tbody> </table> <p>* Concorrenti qualificati per le semifinali – gli altri sono classificati in base all'ordine d'arrivo di ogni batteria</p>	*SA1	*SB1	*SC1	*SA2	*SB2	*SC2	*SA3	*SB3	*SC3	*SA4	*SB4	*SC4	Tutti classificati 13°	SA5	SB5	Tutti classificati 16°	SA6	SB6		SC5	SC6													
*SA1	*SB1	*SC1																																	
*SA2	*SB2	*SC2																																	
*SA3	*SB3	*SC3																																	
*SA4	*SB4	*SC4																																	
Tutti classificati 13°	SA5	SB5																																	
Tutti classificati 16°	SA6	SB6																																	
	SC5	SC6																																	

<b>3° Round (semifinali)</b>	Composizione: 2 batterie da 6 corridori														
	<table border="1"> <thead> <tr> <th style="text-align: center;">SA</th> <th style="text-align: center;">SB</th> </tr> </thead> <tbody> <tr><td style="text-align: center;">SA1</td><td style="text-align: center;">SB1</td></tr> <tr><td style="text-align: center;">SA2</td><td style="text-align: center;">SC1</td></tr> <tr><td style="text-align: center;">SB2</td><td style="text-align: center;">SC2</td></tr> <tr><td style="text-align: center;">SB3</td><td style="text-align: center;">SA3</td></tr> <tr><td style="text-align: center;">SC3</td><td style="text-align: center;">SA4</td></tr> <tr><td style="text-align: center;">SC4</td><td style="text-align: center;">SB4</td></tr> </tbody> </table>	SA	SB	SA1	SB1	SA2	SC1	SB2	SC2	SB3	SA3	SC3	SA4	SC4	SB4
	SA	SB													
	SA1	SB1													
	SA2	SC1													
	SB2	SC2													
	SB3	SA3													
	SC3	SA4													
	SC4	SB4													
	Risultati:														
<table border="1"> <tbody> <tr><td style="text-align: center;">*FA1</td><td style="text-align: center;">*FB1</td></tr> <tr><td style="text-align: center;">*FA2</td><td style="text-align: center;">*FB2</td></tr> <tr><td style="text-align: center;">*FA3</td><td style="text-align: center;">*FB3</td></tr> <tr><td style="text-align: center;">**FA4</td><td style="text-align: center;">**FB4</td></tr> <tr><td style="text-align: center;">**FA5</td><td style="text-align: center;">**FB5</td></tr> <tr><td style="text-align: center;">**FA6</td><td style="text-align: center;">**FB6</td></tr> </tbody> </table>	*FA1	*FB1	*FA2	*FB2	*FA3	*FB3	**FA4	**FB4	**FA5	**FB5	**FA6	**FB6			
*FA1	*FB1														
*FA2	*FB2														
*FA3	*FB3														
**FA4	**FB4														
**FA5	**FB5														
**FA6	**FB6														
* Corridori qualificati per la FINALE 1 – 6															
** Corridori qualificati per la FINALE 7 – 12															

*(testo modificato il 01.01.02; 30.03.09; 19.06.09; 21.06.18; 04.03.19; 12.06.20)*

### 3.2.136 [abrogato il 01.01.02]

### 3.2.137

L'allenatore gira all'interno della linea degli sprinter, partendo da 30 km/h e aumentando progressivamente la velocità fino a 50 km/h, velocità che sarà raggiunta al più tardi al momento di lasciare la pista, dopo la linea dell'inseguimento sul rettilineo d'arrivo, a 3 giri dalla fine (su piste da 250 metri).

*(testo modificato il 01.01.02; 14.10.16)*

## Svolgimento della gara

### 3.2.138

La posizione dei corridori alla partenza è determinata per sorteggio. I corridori saranno piazzati in tale ordine uno di fianco all'altro sulla linea degli inseguitori, lasciando libera la corsia dei velocisti. I corridori saranno sorretti da assistenti e non dovranno essere spinti.

### 3.2.139

La partenza è data nel momento in cui l'allenatore si avvicina alla linea degli inseguitori nella corsia dei velocisti. Alla partenza, i corridori manterranno le rispettive posizioni determinate per sorteggio direttamente dietro all'allenatore per almeno il primo giro, altrimenti la corsa sarà fermata e i corridori che non avranno rispettato questa prescrizione saranno eliminati. In occasione della nuova partenza i corridori rimasti manterranno le stesse rispettive posizioni dietro l'allenatore.

*(testo modificato il 01.01.02; 01.02.03; 10.06.09; 14.10.16)*

### 3.2.139 bis

I corridori devono restare immediatamente dietro il conduttore fino a che quest'ultimo non lasci la pista.

*(articolo introdotto il 01.10.11)*

### 3.2.140

Nel caso in cui uno o più corridori superino il limite più avanzato della ruota anteriore del ciclomotore prima della linea dell'inseguimento quando questi abbandona la pista, la prova sarà fermata e verrà ripetuta senza il o i corridori responsabili, che verranno squalificati.

*(testo modificato il 01.01.02; 19.06.09; 14.10.16)*



figura 1



figura 2

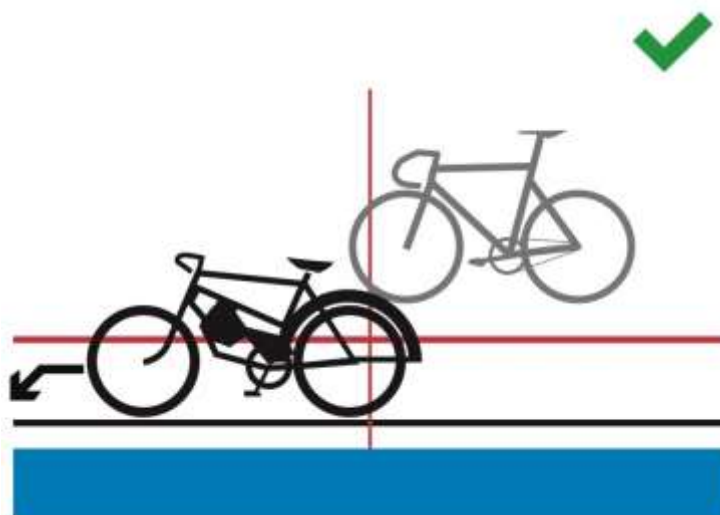

figura 3

**3.2.141**

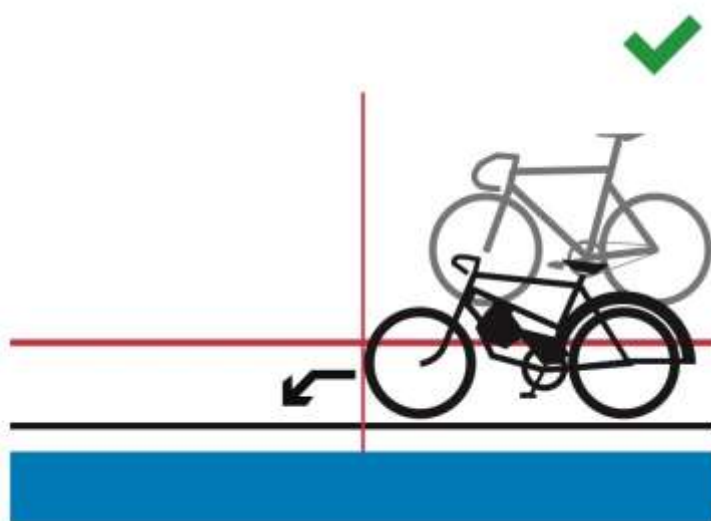
La gara si svolge secondo il regolamento della velocità.

**3.2.142**

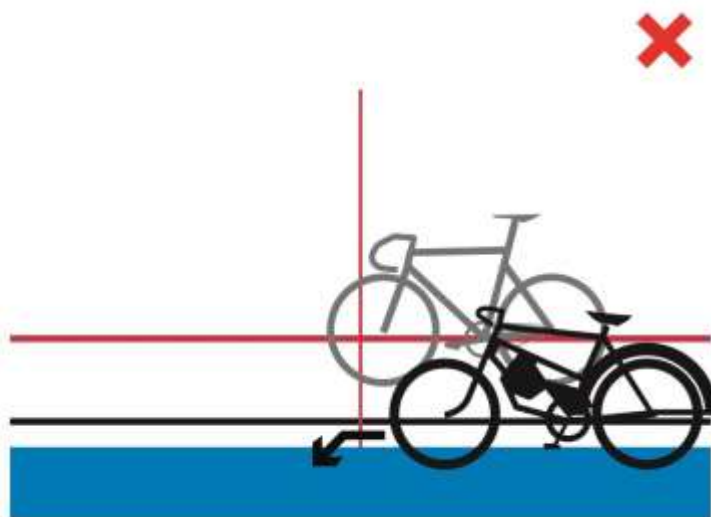
La corsa sarà fermata in caso di comportamento scorretto o non sportivo da parte di uno o più corridori durante la fase di corsa che si disputa dietro al derny. La corsa sarà ripresa senza il o i corridori scorretti, che saranno penalizzati in base alla gravità della situazione (retrocessione con ammonizione o squalifica).

*(testo modificato il 20.09.05; 19.06.09; 12.06.20)*

**3.2.143**

Qualora avvenga un incidente nel primo mezzo giro, verrà immediatamente data una nuova partenza. Dopo il primo mezzo giro, nessun incidente verrà preso in considerazione.

*(testo modificato al 1.01.02; 20.09.05; 04.03.19)*

## § 9 Velocità a squadre

### Definizione

#### 3.2.144

La velocità a squadre è una gara che oppone due squadre, in cui ogni corridore deve condurre per un giro.

La prova è corsa su tre giri di pista da squadre di tre corridori.

*(testo modificato il 01.01.02; 19.09.06; 12.06.20)*

#### 3.2.144 bis

Nella fase di qualificazione, le squadre correranno contro il tempo.

In base al numero delle squadre iscritte, il Collegio dei Commissari può decidere di far disputare la fase di qualificazione con due squadre in ogni batteria.

*(articolo aggiunto il 21.06.18)*

### Organizzazione della competizione

#### 3.2.145

Questa prova è organizzata in tre fasi nelle prove di Coppa delle Nazioni, Campionati Mondiali e Giochi Olimpici:

1. Le prove di qualificazione per selezionare le 8 migliori squadre sulla base dei tempi;
2. Nel primo turno della competizione, le 8 migliori squadre si incontreranno come di seguito esposto:
  - la squadra che ha ottenuto il 4° miglior tempo contro quella che ha ottenuto il 5° miglior tempo
  - la squadra che ha ottenuto il 3° miglior tempo contro quella che ha ottenuto il 6° miglior tempo
  - la squadra che ha ottenuto il 2° miglior tempo contro quella che ha ottenuto il 7° miglior tempo
  - la squadra che ha ottenuto il miglior tempo contro quella che ha ottenuto l' 8° miglior tempo

#### 3. Le finali

Le quattro squadre vincenti provenienti dal primo turno disputeranno le finali. Le squadre che hanno ottenuto i due migliori tempi disputeranno la finale per il primo e secondo posto e le altre due squadre disputeranno la finale per il terzo e quarto posto.

Le squadre battute al primo turno della competizione saranno classificate dal quinto all'ottavo posto in relazione ai tempi stabiliti in quella stessa fase della competizione.

*(testo modificato il 01.01.02; 14.10.16)*

#### 3.2.146

*Solamente in occasione dei Giochi Olimpici:*

Le quattro squadre battute al primo turno della competizione disputeranno le finali dal quinto all'ottavo posto.

Le squadre che hanno ottenuto il 5° ed il 6° miglior tempo disputeranno la finale per il quinto e sesto posto e le altre due squadre disputeranno la finale per il settimo ed ottavo posto.

*(articolo introdotto il 26.06.07; testo modificato il 14.10.16)*

#### 3.2.147

In caso di parità, sparerà il miglior tempo sull'ultimo giro di pista.

#### 3.2.148

La squadra che si ritirerà da una finale, non sarà sostituita. L'altra squadra sarà dichiarata vincitrice.

Se la ragione per cui la squadra non ha corso non sarà accettata, la squadra assente sarà squalificata.

*(testo modificato il 01.01.02)*

#### 3.2.148 bis

Se una squadra non prende la partenza nel primo turno di gara, non verranno fatte sostituzioni. La squadra non partente verrà classificata all'8° posto.

Se diverse squadre non prendono la partenza, saranno classificate a partire dall' 8° posto, in ordine decrescente, in base ai tempi da loro realizzati nelle qualificazioni. Se il motivo per non aver preso la partenza non viene riconosciuto dai commissari, la squadra assente verrà squalificata e il suo posto rimarrà vacante. La squadra partente gareggerà da sola per stabilire un tempo ai fini di determinare la composizione delle finali.

*(articolo introdotto il 01.10.11)*

#### 3.2.149

Le squadre sono composte da concorrenti iscritti per questa prova. La composizione di una squadra può essere cambiata da una manche all'altra. Una squadra incompleta non può prendere il via.

I Direttori Sportivi devono avvertire i Commissari di ogni variazione almeno 30 minuti prima di ogni partenza della relativa fase della competizione.

*(testo modificato il 01.01.02; 30.09.10)*



**Preparazione della pista****3.2.149 bis**

La fascia azzurra dovrà essere resa impercorribile, nei due lati della pista, mettendo tre sacchetti di materiale sintetico lunghi 50 cm disposti a 5 metri, 10 metri e 15 metri a partire dalla linea degli inseguitori. Nessun altro sacchetto dovrà essere piazzato nella fascia azzurra.

*(articolo introdotto il 04.03.19)*

**Svolgimento delle gara****3.2.150**

La partenza viene data alla metà dei due rettilinei. Nel corso delle prove di qualificazione, il lato di partenza di ogni squadra è fissato dai Commissari. In seguito, la squadra che avrà realizzato il miglior tempo nella fase precedente della competizione partirà dal lato della tribuna principale.

**3.2.151**

I corridori di ogni squadra sono piazzati uno a fianco all'altro nella linea di partenza. La distanza laterale fra ogni corridore deve essere di 1,5 metri.

(N) Il corridore piazzato alla corda è tenuto da un blocco di partenza e deve essere il concorrente che conduce il primo giro.

*(testo modificato il 01.01.02; 26.08.04; 10.06.05; 03.03.14)*

**3.2.152**

Il corridore di testa conduce per il primo giro e poi scarta verso l'esterno, poi ridiscende per abbandonare la pista senza essere di intralcio all'altra squadra.

Il corridore in seconda posizione deve condurre per il giro seguente e poi scartare nello stesso modo.

Il terzo corridore terminerà da solo l'ultimo giro.

*(testo modificato il 19.09.06; 04.03.19; 12.06.20)*

**3.2.153**

Al termine del suo giro, la tangente anteriore della ruota anteriore del corridore di testa dovrà tagliare la linea dell'inseguimento davanti alla tangente anteriore della ruota anteriore del corridore che segue. Successivamente, il corridore di testa si dovrà immediatamente spostare e marciare sopra la linea dei velocisti entro i 15 metri successivi alla linea dell'inseguimento.

La spinta tra i componenti della squadra è assolutamente vietata.

In caso di dubbio circa il rispetto delle prescrizioni di cui sopra, dovranno essere riviste le informazioni disponibili.

Se confermato, la squadra sarà declassata all'ultimo posto di quella fase della competizione.

*(testo modificato il 01.01.02; 01.10.12; 14.10.16)*

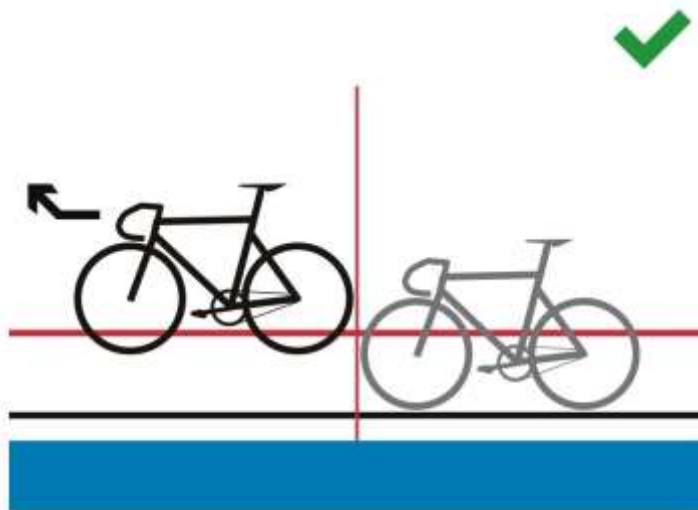

**Figura 1**



Figura 2



Figura 3

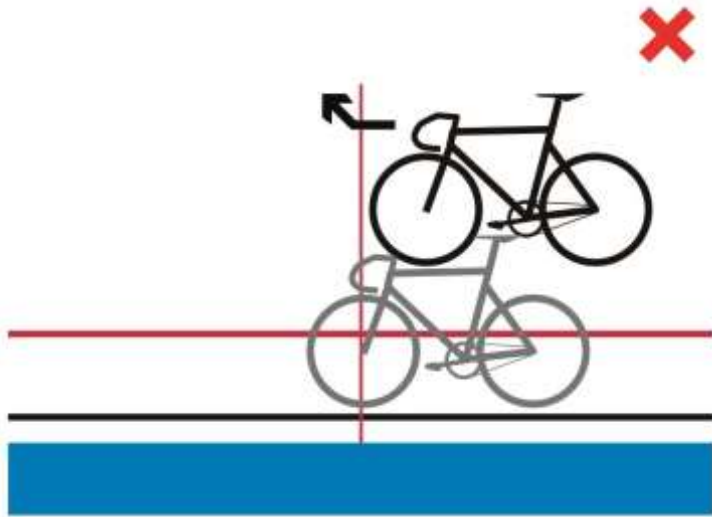

Figura 4

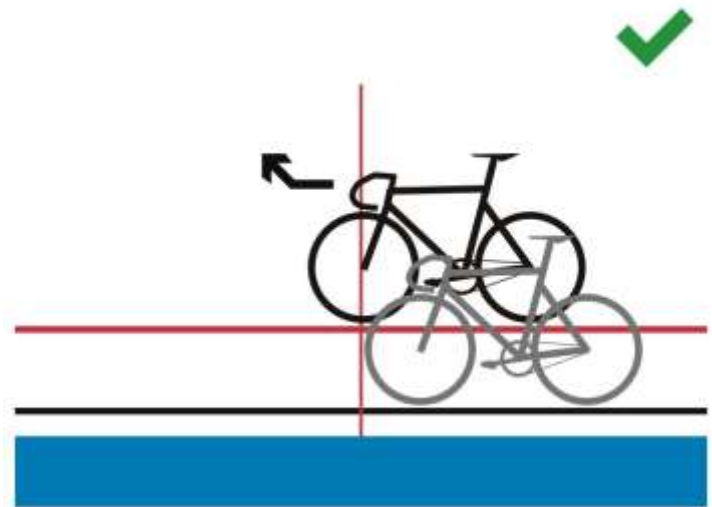

Figura 5

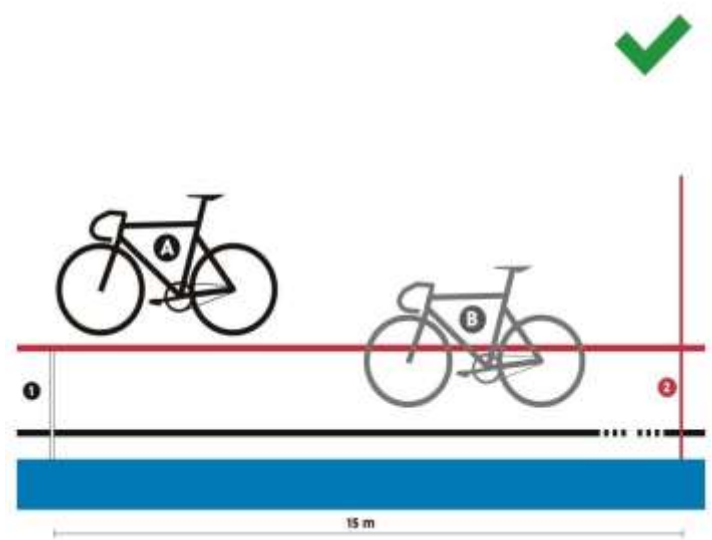

Figura 6

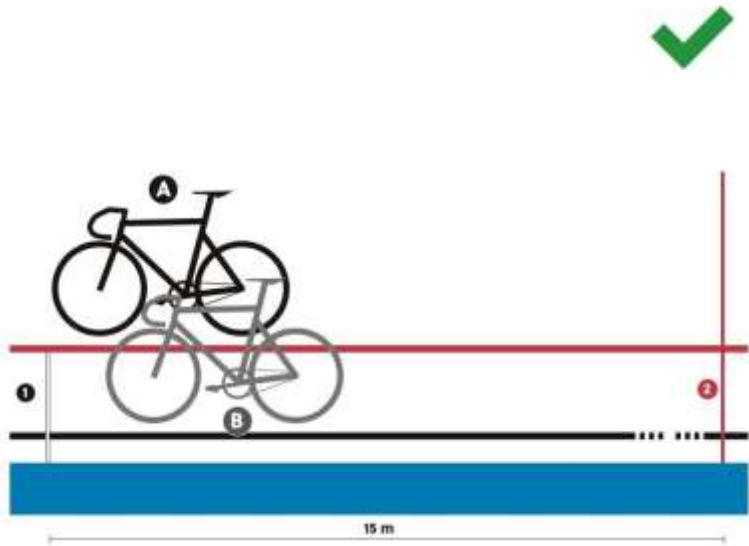

Figura 7

## **Incidenti**

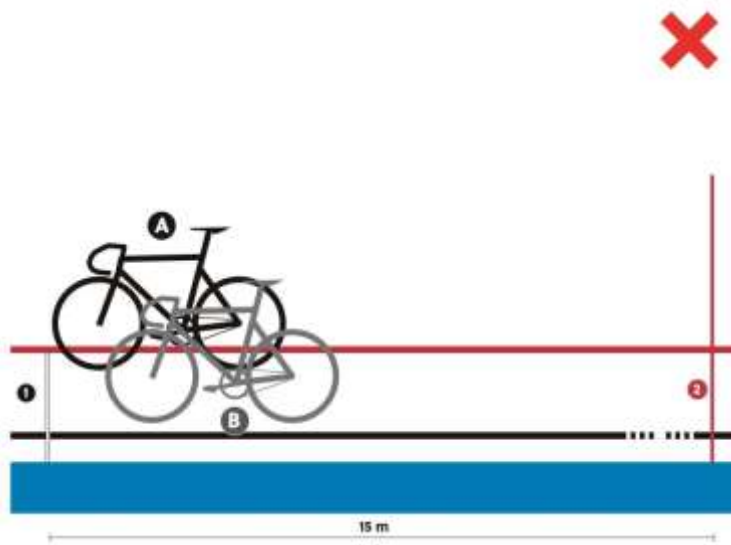
(sezione soggetta all'articolo 3.2.021ter)

### **3.2.154**

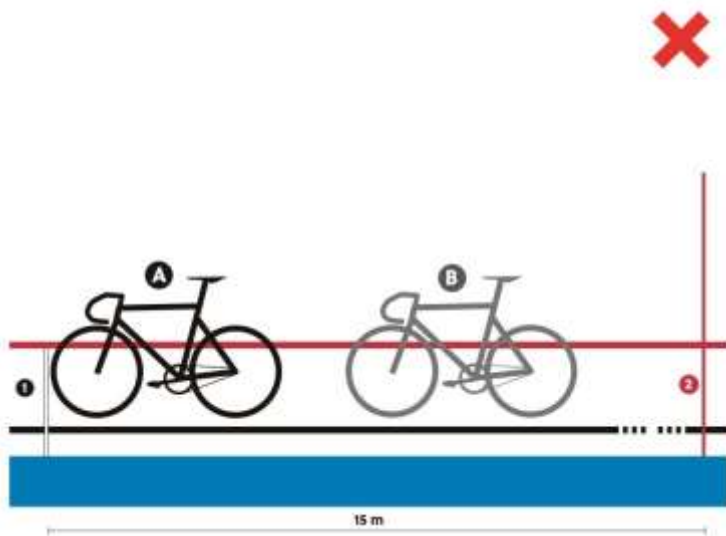
Qualificazioni:

In caso di incidente, la squadra effettuerà un nuovo tentativo alla fine della fase di qualificazione. Ogni squadra che sarà stata danneggiata dall'incidente della sua avversaria potrà essere autorizzata, su decisione del Collegio di Giuria, ad effettuare un altro tentativo in coda alla serie delle qualificazioni.

*(testo modificato al 1.01.02; 04.03.19)*

### **3.2.155**

Primo giro di competizione e finali:

In caso di incidente la corsa viene fermata e ricominciata immediatamente.

Dopo il primo mezzo giro non verrà preso in considerazione alcun incidente. In questo caso, la squadra dovrà fermarsi e sarà:

- retrocessa e classificata secondo l'articolo 3.3.012 nel primo turno della competizione;
- considerata battuta nelle finali.

*(testo modificato il 01.01.02; 26.08.04; 26.06.07; 04.03.19; 12.06.20)*

## § 10 Madison

### Definizione

#### 3.2.156

La Madison è una specialità per squadre di 2 corridori, nella quale il piazzamento finale è determinato in base ai punti accumulati, vinti dalle squadre durante gli sprint e guadagnando giri.

(testo modificato il 01.01.02; 14.10.16; 04.03.19; 01.10.19)

### Organizzazione della competizione

#### 3.2.157

La competizione sarà disputata come minimo sulle seguenti distanze (numero di giri) e numero di volate come riportato nella tabella seguente:

Lunghezza Pista (in m)	Evento	UOMINI ELITE			DONNE ELITE			UOMINI JUNIOR			DONNE JUNIOR		
		Distanza (km)	Giri	Volate	Distanza (km)	Giri	Volate	Distanza (km)	Giri	Volate	Distanza (km)	Giri	Volate
250	Qual.	15	60	6	10	40	4	10	40	4	10	40	4
	Finale	30	120	12	20	80	8	20	80	8	15	60	6
200	Qual.	14	70	7	10	50	5	10	50	5	8	40	4
	Finale	30	150	15	20	100	10	20	100	10	16	80	8
285.714	Qual.	16	56	5	12	42	4	12	42	4	10	35	3
	Finale	30	105	10	20	70	7	20	70	7	16	56	5
333.33	Qual.	14	42	7	10	30	5	10	30	5	10	30	5
	Finale	30	90	15	20	60	10	20	60	10	16	48	8
400	Qual.	14	35	7	10	25	5	10	25	5	8	20	4
	Finale	30	75	15	20	50	10	20	50	10	16	40	8

In occasione di Coppa delle Nazioni, Campionati del Mondo e Giochi Olimpici, le distanze, il numero dei giri ed il numero delle volate devono essere come nella seguente tabella:

Lunghezza Pista (in m)	Evento	UOMINI ELITE			DONNE ELITE			UOMINI JUNIOR			DONNE JUNIOR		
		Distanza (km)	Giri	Volate	Distanza (km)	Giri	Volate	Distanza (km)	Giri	Volate	Distanza (km)	Giri	Volate
250	Qual.	25	100	10	15	60	6	15	60	6	10	40	4
	Finale	50	200	20	30	120	12	30	120	12	20	80	8
200	Qual.	25	125	12	15	75	7	15	75	7	10	50	5
	Finale	50	250	25	30	150	15	30	150	15	20	100	10
285.714	Qual.	25,1	88	8	15,1	53	5	15,1	53	5	10	35	3
	Finale	50	175	17	30	105	10	30	105	10	20	70	7
333.33	Qual.	25	76	12	14	42	7	14	42	7	10	30	5
	Finale	50	150	25	30	90	15	30	90	15	20	60	10
400	Qual.	26	65	12	14	35	7	14	35	7	10	25	5
	Finale	50	125	25	30	75	15	30	75	15	20	50	10

Ci deve essere un numero uguale di giri tra ogni sprint, a partire dallo sprint finale, come segue:

Piste inferiori a 200 metri – 15 giri

Piste da 200 metri a meno di 333.3 metri – 10 giri

Piste di 333.3 metri – 6 giri

Piste di 400 metri e più lunghe – 5 giri

Nel caso in cui il numero totale di giri non sia divisibile per il numero di giri prescritto tra due volate, i giri "addizionali" devono essere corsi prima della prima volata (per esempio, in una pista di 285.7 metri, le volate sono disputate ogni 10 giri. Se la corsa è 56 giri, la prima volata sarà disputata dopo 16 giri e le successive ogni 10 giri).

(testo modificato il 01.01.02; 30.03.09; 01.07.17; 04.03.19; 01.10.19)

#### 3.2.158

I due corridori di ogni squadra devono portare lo stesso numero ma di diverso colore.

#### 3.2.159

In occasione dei Campionati del Mondo ogni federazione nazionale può iscrivere solamente una squadra.

#### 3.2.160 [articolo trasferito all'art. 3.2.157 il 01.10.19]

#### 3.2.161

Sono attribuiti 5 punti alla prima squadra classificata in ogni sprint intermedio, 3 punti alla seconda, 2 punti alla terza ed 1 punto alla quarta. I punti guadagnati nell'ultima volata, al termine dell'intera distanza, saranno raddoppiati (10 punti, 6 punti, 4 punti, 2 punti).

Nel caso di parità in uno sprint, le squadre conquisteranno la stessa posizione, con i corrispondenti punti per quella posizione (per esempio, se due squadre sono pari merito per il primo posto in una volata a punteggio, guadagneranno entrambe 5 punti; in questo caso non ci sarà un secondo posto).

*(testo modificato il 01.01.02; 14.10.16; 12.06.20)*

### 3.2.162

In caso di parità di punti, spareggia il piazzamento nello sprint finale.

Ogni squadra che guadagna un giro ottiene 20 punti. Ogni squadra che perde un giro perde 20 punti.

*(testo modificato il 01.01.02; 26.08.04; 14.10.16; 01.10.19)*

## Svolgimento della gara

### 3.2.163

Un primo gruppo di corridori, formato da un corridore per ciascuna squadra, prende posizione alla partenza nell'ordine previsto dall'elenco partenti. Metà di loro saranno allineati lungo la balaustra esterna e l'altra metà sarà sorretta in fila indiana nella corsia dei velocisti.

Il secondo gruppo di atleti, formato dagli altri corridori di ogni squadra, sarà allineato lungo la balaustra opposta.

Il primo gruppo di corridori partirà con una partenza lanciata, dopo un giro di neutralizzazione. Durante il giro neutralizzato gli atleti del secondo gruppo dovranno rimanere fermi.

*(testo modificato il 01.01.02; 19.06.09; 04.03.19; 01.10.19)*

### 3.2.164

I corridori della stessa squadra possono darsi il cambio quando vogliono, alla mano o per i pantaloncini.

### 3.2.165

Gli sprint si disputano secondo le regole stabilite per le gare di velocità.

### 3.2.166

Un corridore staccato dal gruppo non può aiutare il o i corridori in caccia per prendere un giro, sotto pena di espulsione della squadra.

*(testo modificato il 01.01.02; 01.10.19)*

### 3.2.167

Se al momento di uno sprint che conta per la classifica, uno o più concorrenti guadagnano un giro, otterranno 20 punti. I punti dello sprint saranno attribuiti subito agli eventuali corridori in fuga o a quelli in testa al gruppo.

*(testo modificato il 01.01.02; 01.10.19)*

### 3.2.168

Le squadre doppiate una o più volte dal gruppo principale potranno essere eliminate dai Commissari.

*(testo modificato il 01.01.02; 01.10.19)*

## Incidenti

### 3.2.169

Se uno dei corridori di una squadra ha un incidente riconosciuto, il suo compagno deve immediatamente prendere la posizione in corsa della squadra. Non vi sarà alcuna neutralizzazione.

*(testo modificato il 01.10.19)*

### 3.2.170 [articolo trasferito all'art. 3.2.020bis il 04.03.19]

### 3.2.171

In caso di caduta che coinvolga più della metà delle squadre (calcolata sulla base di un corridore per squadra), la corsa sarà fermata ed i commissari fisseranno la durata dell'interruzione. Sarà data una nuova partenza ed ogni squadra conserverà i giri conquistati o persi al momento della caduta.

### 3.2.172

In caso d'interruzione della corsa a causa di intemperie, i commissari prenderanno le decisioni seguenti:

Corsa fermata	UOMINI ELITE	DONNE ELITE	UOMINI JUNIOR	DONNE JUNIOR	
prima:	20 km	10 km	10 km	8 km	ripetere interamente lo stesso giorno
tra:	20 – 40 km	10 – 25 km	10 – 25 km	8 – 15 km	riprendere la corsa con i punti e i giri acquisiti
dopo:	40 km	25 km	25 km	15 km	considerare il risultato acquisito

*(testo modificato il 01.01.03; 14.10.16)*

## § 11 Scratch

### Definizione

#### 3.2.173

Lo scratch è una corsa individuale su una distanza determinata.  
(testo modificato il 01.01.02)

### Organizzazione della competizione

#### 3.2.174

La prova si svolge sulle distanze seguenti

Uomini Elite	15 km
Donne Elite	10 km
Uomini Juniores	10 km
Donne Juniores	7,5 km

(testo modificato il 01.01.02)

#### 3.2.174

Al fine di raggiungere il massimo numero di corridori autorizzati sulla pista secondo l'art. 3.1.009, dovranno essere organizzate delle qualificazioni per ridurre il numero di atleti iscritti, secondo la tabella seguente:

CATEGORIA	DISTANZA DA PERCORRERE
Uomini Elite	7,5 km
Donne Elite	5 km
Uomini Juniores	5 km
Donne Juniores	3,5 km

(testo modificato il 01.01.02; 01.01.03; 12.06.20)

### Svolgimento della gara

#### 3.2.176

Prima della partenza, la metà dei concorrenti viene raggruppata lungo la balaustra esterna, l'altra metà è tenuta in fila indiana nel corridoio dei velocisti

La partenza viene data lanciata dopo un giro neutralizzato.

(testo modificato il 01.01.02)

#### 3.2.177

I corridori doppiati dal gruppo principale devono immediatamente abbandonare la pista.

#### 3.2.178

La classifica finale si determina in occasione dello sprint finale tenendo conto dei giri guadagnati.

(testo modificato il 01.01.02; 01.01.03)

**3.2.179** [abrogato il 01.01.02]

**3.2.180** [articolo trasferito all'art. 3.2.002 il 04.03.19]

**3.2.181** [articolo trasferito all'art. 3.2.017 il 04.03.19]

### Incidenti

#### 3.2.182

Il corridore che non termina la corsa non sarà classificato.

(testo modificato il 26.08.04; 20.09.05; 30.09.10; 04.03.19)

#### 3.2.183

La corsa potrà essere fermata in caso di caduta collettiva. I commissari decideranno se dovrà essere data una nuova partenza per la distanza completa o per la distanza mancante, tenendo conto delle posizioni al momento della caduta.

La stessa regola vale in caso d'interruzione della corsa a causa d'intemperie.

## § 12 Tandem

### Definizione

#### 3.2.184

La specialità tandem è una competizione "di velocità" per tandem. È organizzata nel rispetto delle regole della velocità, salvo per le disposizioni che seguono.

### Organizzazione della competizione

#### 3.2.185

Ogni coppia di corridori è considerata come un solo partecipante.

#### 3.2.186

Le gare sono disputate secondo la tabella indicata all'articolo 3.2.050, secondo il numero dei partecipanti ed effettuando il calcolo a partire dalla finale.

In ogni caso, sulle piste di 333,33 metri o più corte, una prova sarà disputata con al massimo tre tandem.

#### 3.2.187

La prova di qualificazione si corre sulla distanza di un giro di pista con partenza lanciata.

#### 3.2.188

La prova si svolgerà sulle seguenti distanze:

- piste inferiori a 333,33 metri    6 giri
- piste di 333,33 metri            5 giri
- piste di oltre 333,33 metri      4 giri
- piste di oltre 450 metri         3 giri



## § 13 Dietro-motore

### Definizione

#### 3.2.189

Il dietro-motore è una corsa nella quale ogni corridore corre in scia ad un allenatore in motocicletta.

### Motociclette ed allenatori

#### 3.2.190

La Federazione dell'Organizzatore deve fornire dieci moto (di cui due di riserva) conformi agli articoli da 3.6.007 a 3.6.028. Le motociclette di riserva serviranno al o agli allenatori le cui motociclette si guasteranno.

#### 3.2.191

I Commissari verificheranno le motociclette, se necessario con l'assistenza di un meccanico esperto nella materia.

#### 3.2.192

La verifica delle motociclette avrà luogo nel momento stabilito dal Collegio di Giuria prima di ogni prova.

#### 3.2.193

Dopo la verifica, le motociclette saranno depositate in un locale chiuso, le cui chiavi sono custodite da uno dei Commissari. Le motociclette saranno affidate agli allenatori solamente nel momento in cui dovranno salire in pista.

#### 3.2.194

Fra due verifiche ogni allenatore dovrà usare sempre la stessa motocicletta.

#### 3.2.195

Gli allenatori devono essere titolari di una licenza. Gli allenatori devono presentare un certificato medico per partecipare a competizioni internazionali e non devono avere più di 65 anni.

*(testo modificato il 04.03.19)*

#### 3.2.196

Il Presidente di Giuria designerà due allenatori di riserva. Tali allenatori devono tenersi pronti, per tutta la durata delle prove, a mettere in marcia le moto di riserva in caso di guasto di uno dei mezzi meccanici in gara.

### Organizzazione della competizione

#### 3.2.197

Le prove dietro-motore possono svolgersi su una durata determinata (1 ora) o su una distanza fissa.

*(testo modificato il 04.03.19)*

#### 3.2.198

Tutte le qualificazioni devono essere corse lo stesso giorno.

#### 3.2.199

I Commissari comporranno un numero di batterie a seconda del numero di corridori iscritti per la specialità.

Vi saranno almeno due serie ed una serie sarà composta al massimo da 8 corridori.

Se sono disputate 2 serie, i primi 3 di ogni serie ed il quarto della serie più veloce saranno qualificati per la finale.

Se sono disputate 3 serie, i primi 2 di ogni serie ed il terzo della serie più veloce saranno qualificati per la finale.

Se ci saranno 4 o più serie, parteciperanno alla finale i vincitori di ogni serie più i secondi classificati delle serie più veloci, in modo tale che sette corridori al massimo partecipino alla finale.

#### 3.2.200 *[abrogato il 04.03.18]*

#### 3.2.201

Se una finale si svolge con batterie, l'organizzatore deve definire il modo in cui la classifica generale sarà definita. Se tale regola è mancante, il collegio dei commissari stabilirà il modo in cui la classifica generale verrà definita, prima dell'inizio della prova.

*(testo modificato il 04.03.19)*

#### 3.2.202 *[abrogato il 04.03.18]*

### Svolgimento della gara

#### 3.2.203 *[abrogato il 04.03.18]*

**3.2.204**

E' vietato marciare all'esterno della linea di demarcazione mentre si è attaccati. Se un corridore lo fa, i suoi avversari non possono superarlo all'interno, a pena di espulsione.

*(testo modificato il 04.03.19)*

**3.2.205**

Un attaccante non può correre all'esterno della linea di demarcazione se non per portarsi a destra del corridore che attacca, ma lasciando sempre un minimo di spazio per permettere agli altri corridori di attaccare lui stesso, sempre sulla destra.

**3.2.206**

La posizione dei corridori alla partenza delle qualificazioni e l'attribuzione delle motociclette sono assegnate per sorteggio sulla pista stessa.

La posizione alla partenza della prima prova di finale è determinata ugualmente per sorteggio sulla pista stessa. La posizione alla partenza della seconda prova sarà inversa a quella della prima prova.

**3.2.207**

Ogni corridore avrà lo stesso allenatore per tutta la competizione.

**3.2.208**

Gli allenatori entrano in pista senza i corridori. Su segnale dello starter gli allenatori, dopo qualche giro di riscaldamento, prendono la loro posizione di partenza.

**3.2.209**

I corridori sono allineati alla partenza secondo l'ordine fissato.

**3.2.210**

La partenza della corsa è data a mezzo di un colpo di pistola. Dopo un giro, i corridori dovranno aver preso la scia del loro allenatore.

**3.2.211**

Un colpo di campana indicherà l'ultimo giro del corridore in testa. La classifica è determinata dall'ordine di passaggio sulla linea d'arrivo e dal numero di giri percorsi, restando inteso che dietro al vincitore gli altri corridori devono superare una sola volta la linea d'arrivo.

**3.2.212 [abrogato il 04.03.18]****3.2.213**

Dal momento in cui un corridore ha un giro di ritardo sul corridore di testa, non può più reagire all'attacco di un altro corridore che è più di un giro avanti, a pena di essere messo fuori corsa dopo una sola ammonizione.

*(testo modificato il 04.03.19)*

**3.2.214**

Tutti i corridori che hanno più di 5 giri di ritardo sul corridore di testa sono messi fuori corsa.

**3.2.215**

Gli allenatori che commetteranno le infrazioni di seguito indicate saranno sanzionati nel seguente modo:

Penalità	Bandiera	Grado
Ammonizione	Verde	A
Ammenda di 500 CHF	Verde e gialla	B
Ammenda di 750 CHF e 15 giorni di sospensione	Gialla	C
Ammenda di 1000 CHF e da 1 a 3 mesi di sospensione	Rossa	D

INFRAZIONI		1°	2°	3°	4°
1)	Marciare sopra la linea degli stayer avendo un avversario a meno di 10 metri	A	B	C	D
2)	Marciare sopra la linea degli stayer essendo attaccato	B	C	D	
3)	Marciare sopra la linea degli stayer avendo un avversario di fianco	B	C	D	
4)	Infrazione 1), commessa da un corridore doppiato	B	C	D	
5)	Infrazioni 2) 0 3), commesse da un corridore doppiato	C	D		

6)	Stringere alla balaustra mentre si è attaccati da un avversario	B	C	D	
7)	Stringere alla balaustra mentre si è attaccati da due avversari	C	D		
8)	Abbassarsi prima di avere almeno 5 metri di vantaggio (tagliare)	C	D		
9)	Tentativo di passaggio a quattro	D			
10)	Passare all'interno	D			
11)	Marciare con una sola mano sul manubrio	A	B	C	D

**3.2.216**

In caso di guasto alla motocicletta o di incidente riconosciuto prima che il corridore si sia messo nella scia dell'allenatore, è indicata la falsa partenza e la corsa ripartirà.

Se la stessa cosa succede dopo che è stata presa la scia dell'allenatore, ci sarà una neutralizzazione per una durata di giri che si avvicini il più possibile alla distanza di 1.500 metri, salvo che negli ultimi 1500 metri o nell'ultimo minuto nelle prove a tempo, nel cui caso la corsa continuerà. Il corridore incidentato sarà classificato al posto che deteneva al momento dell'incidente, se i commissari giudicano che il suo risultato era definitivamente acquisito. Se ciò non è possibile, sarà classificato all'ultimo posto tra i corridori che avevano corso il suo stesso numero di giri al momento dell'incidente.

*(testo modificato il 04.03.19)*

**3.2.217**

Se la pista diventa impraticabile la corsa sarà interamente ripetuta, salvo che sia fermata negli ultimi 2 km o negli ultimi due minuti nelle prove a tempo. In tal caso la classifica è stabilita secondo l'ultimo passaggio sulla linea d'arrivo.

*(testo modificato il 04.03.19)*

## § 14 Corsa ad eliminazione

### Definizione

#### 3.2.218

La corsa ad eliminazione è una gara individuale nella quale l'ultimo corridore di ogni sprint intermedio è eliminato.

### Organizzazione della competizione

#### 3.2.219

L'organizzazione della competizione è stabilita dal regolamento particolare della prova.

Nel caso in cui gli atleti iscritti superino il numero massimo di atleti ammessi in pista, devono essere svolte delle batterie di qualificazione per ridurre il numero degli atleti, al fine di non eccedere il numero massimo previsto dalla pista. Tutti gli atleti iscritti devono partecipare a delle batterie di qualificazione di Scratch, corse sulle distanze previste per la qualificazione dello Scratch. Le batterie devono essere gestite in modo da qualificare fino al numero massimo di corridori previsti per la pista, senza necessariamente qualificare il numero massimo di corridori previsti. Tutti i corridori che non si sono qualificati per partecipare alla finale dell'eliminazione, saranno classificati tutti assieme all'ultimo posto. Tutti gli atleti che non finiranno uno delle qualificazioni non saranno classificati (DNF).

(testo modificato il 12.06.20)

### Svolgimento della gara

#### 3.2.220

Prima della partenza, la metà dei corridori viene allineata lungo la balaustra esterna, l'altra metà è posta in fila indiana nella corsia dei velocisti.

(testo modificato il 29.01.10)

#### 3.2.221

La partenza è lanciata dopo un giro neutralizzato, durante il quale i corridori devono marciare in gruppo ad una velocità moderata.

#### 3.2.222

È disputato uno sprint ogni tre giri sulle piste inferiori ai 200 metri, ogni due giri sulle piste tra i 200 metri e inferiori ai 333,33 metri ed ogni giro su quelle di 333,33 metri ed oltre.

Sulle piste inferiori ai 333,33 metri, ogni giro che precede uno sprint sarà indicato da un suono di campana.

(testo modificato il 01.10.19)

#### 3.2.223

Dopo ogni sprint l'ultimo corridore, secondo la posizione della sua ruota posteriore sulla linea di arrivo, è eliminato. Se uno o più corridori vengono doppiati o abbandonano la gara tra due sprint, saranno i corridori eliminati nello sprint successivo.

In certi casi i commissari possono decidere di eliminare un atleta diverso dall'ultimo classificato nello sprint (ad esempio, se un corridore passa sulla striscia blu). Il Presidente del collegio dei commissari sarà responsabile sulla decisione finale in merito a chi eliminare in base alle informazioni del giudice arbitro o degli altri commissari.

In ogni caso, la decisione sul corridore da eliminare deve essere presa ed annunciata prima che i corridori attraversino la linea degli inseguitori sul rettilineo opposto immediatamente dopo lo sprint. Se non può essere presa alcuna decisione entro tale termine, nessun atleta sarà eliminato fino allo sprint. Questo sarà indicato a mezzo di una bandiera verde da esporre sulla linea di partenza.

Un corridore eliminato deve lasciare la pista immediatamente, altrimenti verrà penalizzato in base alla gravità della situazione (retrocessione con ammonizione o squalifica). Nel caso in cui l'atleta non lasci immediatamente la pista, il Presidente del Collegio dei Commissari può decidere di neutralizzare la corsa per allontanare il corridore.

(testo modificato il 18.06.10; 30.09.10; 01.10.11; 21.06.18; 12.06.20)

#### 3.2.223 bis

I corridori eliminati saranno classificati in ordine inverso secondo l'ordine di eliminazione (ad esempio, il primo eliminato è classificato ultimo, il secondo penultimo, etc).

(articolo introdotto il 18.06.10)

#### 3.2.224

Gli ultimi due corridori che restano in corsa disputeranno lo sprint finale. La loro classifica sarà basata sulla posizione della loro ruota anteriore sulla linea d'arrivo.

#### 3.2.225

Non è considerata la conquista di un giro.

### **3.2.226**

In caso di incidente riconosciuto di uno o più corridori, come deciso dal Presidente del collegio dei commissari, la corsa sarà neutralizzata immediatamente per una distanza massima equivalente al numero di giri che approssimi meglio la distanza di mt. 1250, al fine di permettere a tali atleti di rientrare nel gruppo. Nel caso in cui tutti i corridori in pista siano vittime di un incidente riconosciuto, la gara sarà neutralizzata per una durata massima di tre minuti, per permettere agli stessi di tornare in pista.

La neutralizzazione è segnalata con una bandierina gialla sulla linea d'arrivo e tutti gli atleti in pista dovranno girare in gruppo compatto e a velocità moderata. La posizione dei corridori in fuga o attardati al momento dell'incidente non viene tenuta in considerazione.

La corsa ripartirà, quando i corridori coinvolti saranno tornati in pista o quando la neutralizzazione sarà terminata, con il ritiro della bandierina gialla e con lo sparo di un colpo di pistola da parte dello starter. I corridori non in grado di riprendere la corsa in tale momento saranno considerati come eliminati e la loro posizione in classifica determinata secondo il momento della loro eliminazione. La campana verrà suonata il giro successivo per indicare l'inizio del giro con lo sprint.

Ad eccezione del caso in cui tutti gli atleti in pista siano vittime di incidente riconosciuto, nel momento in cui in pista rimangono 4 o meno corridori non sarà più concessa alcuna neutralizzazione e tutti i corridori che non terminano saranno eliminati e la loro posizione in classifica determinata in base al momento della loro eliminazione.

*(testo modificato il 18.06.10; 30.09.10; 04.03.19)*

### **3.2.226**

**Bis** *[Articolo trasferito all'art. 3.2.002 il 04.03.19]*

## § 15 Gare di 6 giorni

### 3.2.227

Una prova di "6 giorni" si corre su 6 giorni consecutivi con una durata delle gare di almeno 24 ore.

### 3.2.228

L'organizzatore è libero di fissare la durata ed il programma della "6 giorni", nel rispetto dell'articolo 3.2.227.

### 3.2.229

La "6 giorni" è una gara per squadre, composte da 2 o 3 corridori che devono portare delle maglie con lo stesso numero, come indicato nell'articolo 1.3.044.

### 3.2.230

Una "6 giorni" deve disputarsi su una pista con una lunghezza minima di 140 metri.

### 3.2.231

Il numero delle squadre è fissato dall'organizzatore in relazione alla lunghezza della pista.

### 3.2.232

Alla partenza della Madison/caccia (escluse le prove ad handicap), il tabellone luminoso deve indicare zero (0) giri per tutte le squadre.

Alla fine della Madison/caccia, il tabellone luminoso deve indicare la classifica generale effettiva della prova.

L'ultimo giorno di gara, durante la Madison/caccia finale, il tabellone luminoso deve sempre indicare la classifica generale effettiva.

*(testo modificato il 01.01.04)*

### 3.2.233 [abrogato il 01.01.04]

### 3.2.234

In caso di incidente meccanico riconosciuto valido dai commissari, o se un corridore cade, la squadra avrà diritto ad una neutralizzazione del numero di giri più prossimo a 1250 metri (5 giri in una pista di 250mt). In caso di un incidente non riconosciuto valido dai commissari o alla fine della neutralizzazione, uno dei due concorrenti riprenderà la corsa al 100% partendo dalla posizione occupata al momento dell'incidente, in mancanza di questo la squadra sarà penalizzata dei giri persi.

*(testo modificato il 01.01.04; 04.03.19)*

### 3.2.235

I giri conquistati da una squadra della quale uno dei due componenti è neutralizzato non sono riconosciuti a meno che il corridore rimasto in gara abbia compiuto tutta la distanza, ossia senza aver effettuato alcun cambio.

### 3.2.236

Nel corso di una Madison/caccia cronometrata, la squadra ridotta ad 1 solo corridore deve abbandonare la pista 10 giri prima del termine della Madison/caccia

*(testo modificato il 01.01.04)*

### 3.2.237

Il Direttore della pista, in accordo con il collegio di Giuria, ha il potere di costituire una squadra provvisoria composta da corridori i cui compagni siano neutralizzati. Tali corridori porteranno la stessa maglia e lo stesso numero. Al momento della costituzione della squadra provvisoria, per determinare la sua posizione provvisoria si sommerà il numero dei giri compiuti dalle rispettive squadre di appartenenza, arrotondandolo alla cifra pari inferiore e dividendolo per due.

Al momento dello scioglimento della squadra provvisoria, i giri guadagnati o persi, come i punti conquistati, saranno conteggiati in classifica generale per ognuno dei corridori a beneficio della loro squadra di appartenenza.

### 3.2.238

Se un corridore è neutralizzato, il suo compagno dovrà continuare la caccia che si sta svolgendo secondo le regole degli articoli 3.2.235 e 3.2.326. Se il corridore neutralizzato è incapace di continuare la prova nella caccia successiva, tutta la squadra sarà neutralizzata.

Dopo la caccia, la squadra neutralizzata sarà inserita nella stessa posizione della squadra più vicina in classifica generale all'inizio della prova, includendo i giri persi da questa squadra nel corso della caccia. I giri guadagnati non saranno considerati.

La squadra neutralizzata, inoltre, sarà penalizzata di un giro di ritardo.

**3.2.239**

Il medico di corsa può decidere la neutralizzazione di un corridore per una durata massima di 36 ore. Passato tale termine, il corridore è eliminato.

*(testo modificato il 01.01.04)*

**3.2.240**

Se un corridore si ritira, la squadra è sciolta. Il restante corridore parteciperà a tutte le prove individuali. Se entro 48 ore non sarà integrato in una nuova squadra, sarà eliminato.

**3.2.241**

Se è costituita una nuova squadra, sarà tenuto conto della classifica della migliore squadra sciolta, con la penalizzazione di un giro. I punti guadagnati dalle due squadre saranno addizionati e divisi per due.

**3.2.242**

I punti sono attribuiti nel modo seguente:

- Prove a squadre: Madison, Eliminazione all'Americana, Cronometro a Squadre (500-1000 metri): 20, 12, 10, 8, 6, 4 punti;
- Prove individuali: Corsa a punti, Eliminazione, Cronometro (1 giro), Derny, Scratch, Keirin: 10, 6, 5, 4, 3, 2 punti;
- Sprint: 5, 3, 2, 1 punto; i punti sono raddoppiati nell'ultima Madison (massimo 6, ogni 10 giri).

*(testo modificato il 25.09.07)*

**3.2.243**

Quando è impossibile mettere tutte le squadre insieme in pista per partecipare ad una stessa prova, la prova sarà corsa in batterie. Si procederà nella maniera seguente:

a) Una batteria con le squadre che occupano la 1° metà della classifica generale:

- con un corridore o per squadra: 10, 8, 6, 4, 2 punti
- a squadre (con un cambio a metà gara): 10, 8, 6, 4, 2 punti
- Madison: 15, 10, 8, 6, 4, 2 punti

Una batteria con le squadre che occupano la 2° metà della classifica generale:

- con un corridore o per squadra: 10, 8, 6, 4, 2 punti
- a squadre (con un cambio a metà gara): 10, 8, 6, 4, 2 punti
- Madison: 15, 10, 8, 6, 4, 2 punti

b) Due batterie con le squadre della 1° metà della classifica generale con un corridore: 5, 4, 3, 2, 1 punti

Due batterie con le squadre della 2° metà della classifica generale con un corridore: 5, 4, 3, 2, 1 punti

I giri guadagnati in corsa dietro derny non contano per la classifica generale

*(testo modificato il 01.01.04)*

**3.2.244**

Nella Madison di una "Sei Giorni", la classifica sarà determinata dalla distanza secondo il numero di giri completi corsi da ogni squadra e dai punti accumulati.

Tranne che nell'ultima Madison/caccia della "6 giorni", le squadre saranno accreditate di un giro di abbuono ogni 100 punti conquistati.

Giri di abbuono possono essere attribuiti su prove particolari come una cronometro, ma solo se tutte le squadre sono autorizzate a partecipare alla prova

*(testo modificato il 01.01.04; 01.07.17)*

**3.2.245**

Tutti i punti guadagnati nelle prove individuali e a squadre devono contare per la classifica generale.

Tutti i giri guadagnati nelle prove dove si abbia in pista almeno un corridore per squadra, devono contare per la classifica generale.

I giri guadagnati nella corsa ad eliminazione non contano per la classifica generale

*(testo modificato il 21.01.06)*

**3.2.246**

Ogni giorno, oltre la classifica parziale della prova o della tappa, si stabilisce anche la classifica sulla base dei giri compiuti e dei punti guadagnati.

Il totale della distanza corsa durante i sei giorni, espresso in giri completi, e il numero totale di punti ottenuti determinerà la classifica finale.

I punti saranno utilizzati per classificare le squadre con lo stesso numero di giri. La squadra con il maggior numero di giri, indipendentemente dai punti ottenuti, sarà dichiarata vincitrice.

In caso di parità di giri e di punti, sarà tenuto conto dell'ordine d'arrivo nell'ultima volata.

## § 16 Omnium

(capitolo introdotto il 17.07.06)

### Definizione

#### 3.2.247

L'omnium è una competizione unica consistente in 4 prove disputate con un numero massimo di corridori definito dalla dimensioni della pista (art. 3.1.009) e che verrà svolta in un solo giorno nel seguente ordine:

1. Scratch
  - 10 km per Uomini Elite
  - 7,5 km per Donne Elite
  - 7,5 Km per Uomini Junior
  - 5 Km per Donne Junior
2. Tempo Race
  - 10 km per Uomini Elite
  - 7,5 km per Donne Elite
  - 7,5 Km per Uomini Junior
  - 5 Km per Donne Junior
3. Eliminazione
4. Corsa a punti
  - 25 Km per gli uomini Elite
  - 20 Km per le Donne Elite
  - 20 Km per gli uomini Juniores
  - 15 Km per le Donne Juniores

(testo modificato il 24.09.09; 29.03.10; 18.06.10; 20.06.14; 14.10.16)

#### 3.2.247 bis

Nelle competizioni per le quali il numero degli atleti iscritti ecceda il limite consentito dalla pista e non ci sia un sistema di qualificazione che permetta di stabilire i partecipanti, la selezione sarà determinata come segue:

Tutti i corridori iscritti parteciperanno a turni di qualificazione di corsa a punti che si svolgeranno sulla distanza ed il numero di volate definite nel regolamento delle qualificazioni della corsa a punti. I turni dovranno svolgersi fino alla qualificazione del numero massimo dei corridori ammesso dalla pista senza necessariamente qualificare il numero massimo di corridori autorizzati. Un numero uguale di corridori dovrà essere qualificato in ciascuna manche per partecipare all'omnium.

Tutti gli atleti non qualificati per partecipare all'omnium saranno classificati insieme all'ultimo posto. I corridori che non terminano i turni di qualificazione non saranno classificati (DNF).

(articolo introdotto il 18.06.10)

### Organizzazione della competizione

#### 3.2.248

Ogni volta in cui è possibile, le prove sono separate le une dalle altre da un intervallo di almeno 30 minuti.

#### 3.2.249

I corridori che non prendono il via in una prova non sono ammessi a partecipare alle prove seguenti e sono considerati come ritirati dalla competizione. Il loro nome figurerà all'ultimo posto della classifica finale, con la dicitura "DNF" (non ha terminato).

#### 3.2.249 Bis

Per tutte le corse, i corridori si allineeranno in fila indiana lungo la balaustra e nella corsia dei velocisti, nell'ordine riportato dall'elenco partenti. Per lo Scratch, questo ordine si baserà sull'ultimo Ranking UCI Omnium. Per la Corsa a Punti, l'Eliminazione e la Tempo Race, tale ordine sarà basato sulla classifica intermedia in essere dell'Omnium.

(articolo introdotto il 01.02.11; modificato il 01.07.17; 01.10.17)

### Classifica

#### 3.2.250

Le prime tre prove danno luogo a una loro classifica completa. Solamente per ognuna di queste tre prove sarà stabilita una classifica considerando: 40 punti al primo, 38 al secondo, 36 al terzo ecc. I corridori piazzati dal 21° posto in poi riceveranno ciascuno 1 punto.

(testo modificato il 20.06.14; 14.10.16)

#### 3.2.251

Prima della partenza della Corsa a punti, sarà redatta una classifica provvisoria con i punti totali ed i corridori prenderanno il via della corsa a punti con i punti guadagnati nel corso delle prime tre prove. I corridori



aggiungeranno e perderanno punti da questa classifica totale sulla base dei giri vinti e persi e dei punti guadagnati negli sprint durante la corsa a punti. La classifica finale generale dell'Omnium si aggiornerà durante lo svolgimento della Corsa a Punti.

Il vincitore dell'Omnium sarà il corridore che avrà ottenuto il maggior numero di punti.

*(testo modificato il 20.06.14; 14.10.16)*

### **3.2.251 bis**

Ogni corridore che abbandonerà una delle prove verrà considerato come ritirato dalla competizione e figurerà nella classifica finale dopo l'ultimo corridore classificato con la menzione DNF (did not finish) e non sarà classificato, secondo l'articolo 3.3.012.

Nel caso dello Scratch e della Tempo Race, un corridore che perde 2 giri sarà fatto scendere di pista. Questo corridore sarà penalizzato di 40 punti nella classifica dell'omnium e sarà classificato nella prima posizione in classifica disponibile, determinata dal numero di corridori rimasti in pista in quel momento. Se per qualsiasi ragione il corridore non viene fatto scendere di pista, sarà classificato come se fosse stato fatto scendere di pista nel momento in cui ha perso il secondo giro (incluso la penalizzazione dei punti).

*(testo modificato il 18.06.10; 01.02.11; 20.06.14; 15.03.16; 01.10.19; 12.06.20)*

### **3.2.251 ter**

Nello Scratch al corridore che non termina la prova a causa di una caduta nell'ultimo km, o che non sia in grado di rientrare in pista nel corso dell'ultimo Km, sarà attribuita la posizione (ed i punti) successiva disponibile considerando i giri presi ed il numero dei corridori rimasti in pista a quel momento.

*(articolo introdotto il 15.03.16; testo modificato il 14.10.16; 01.07.17; 01.10.17; 12.06.20)*

### **3.2.252**

In caso di pari merito nella classifica finale, sparerà il miglior piazzamento nella volata finale della Corsa a Punti.

*(testo modificato il 20.06.14)*

## **§ 17 Giro Lanciato**

*(capitolo introdotto il 29.01.10)*

### **Definizione**

#### **3.2.253**

Il giro lanciato è una prova a cronometro con partenza lanciata dalla linea d'arrivo.

*(testo modificato il 18.06.10; 01.10.12; 14.10.16)*

### **Procedura**

#### **3.2.254**

Gli atleti prenderanno il via nell'ordine determinato dai Commissari

#### **3.2.255**

Gli atleti entreranno in pista non appena sarà passato il precedente atleta che ha attivato il cronometraggio.

#### **3.2.255**

La distanza da percorrere, comprendente il lancio ed il giro di pista, è fissata come segue, in relazione alla lunghezza della pista:

pista di 250 metri o inferiore: 3,5 giri

pista di 285,714 metri: 3 giri

pista di 333,33 metri: 2,5 giri

pista di 400 metri o maggiore: 2 giri

#### **3.2.257**

In caso di parità, gli atleti saranno spareggiati in base al miglio tempo negli ultimi 200 metri.

#### **3.2.258**

In caso di incidente, il corridore ripeterà la prova. E' permessa una sola ripetizione.

## **§ 18 Tempo Race**

*(capitolo introdotto il 14.10.16)*

### **Definizione**

#### **3.2.259**

La Tempo Race è una specialità in cui il piazzamento finale è determinato secondo i punti accumulati e vinti dai corridori durante gli sprint e per i giri guadagnati.

### **Organizzazione della competizione**

#### **3.2.260**

Salvo specifici dettagli (anche impliciti) in questo paragrafo, le regole della Corsa a Punti saranno applicate allo stesso modo alla Tempo Race.

Le prove saranno corse sulle seguenti distanze:

Uomini Elite	10 km
Donne Elite	7.5 km
Uomini Juniores	7.5 km
Donne Juniores	5 km

*(testo modificato il 01.10.19)*

#### **3.2.261**

Dopo i primi 4 giri, gli sprint saranno disputati ogni giro. Al completamento del quarto giro verrà suonata la campana ad indicare l'inizio dei giri con volata.

#### **3.2.262**

Il primo corridore in ogni volata si aggiudicherà 1 punto, compresa l'ultima volata.

Ogni corridore che guadagnerà un giro, guadagnerà 20 punti.

Ogni corridore che perderà un giro, perderà 20 punti.

*(testo modificato il 28.02.17; 05.04.17; 01.10.19)*

### **Procedura di gara**

#### **3.2.263**

Prima della partenza, la metà dei corridori sarà allineata alla balaustra e la restante metà sarà allineata in fila indiana nella corsia dei velocisti.

#### **3.2.264**

Il via sarà lanciato dopo un giro neutralizzato, durante il quale i corridori devono procedere in gruppo compatto e a velocità moderata.

**Capitolo 3: CLASSIFICHE UCI SU PISTA***(capitolo introdotto il 31.05.04; modificato il 15.03.16)***3.3.001**

L'UCI ha istituito un sistema di classificazione individuale dei corridori delle categorie élite e juniores che partecipano alle prove indicate all'articolo 3.3.009.

I punti guadagnati nelle prove per la categoria Under 23 saranno integrati nella classifica élite.

La classifica sarà denominata "Classifica UCI Pista" e sarà di esclusiva proprietà dell'UCI.

*(testo modificato il 25.09.07; 15.03.16)*

**Classifica UCI per Nazioni****3.3.002**

È istituita anche una classifica per nazioni per uomini e donne delle categorie élite e juniores, per tutte le competizioni di cui all'art. 3.3.009 e sarà proprietà esclusiva dell'UCI.

I corridori o le squadre che competono per le loro squadre UCI pista guadagneranno punti per la corrispondente squadra UCI pista nelle classifiche per squadre UCI pista, tutti gli altri corridori/squadre guadagneranno punti per la loro nazione nelle classifiche UCI per nazioni.

Per le prove a squadre (ad eccezione della Madison), la classifica per nazioni è calcolata sommando i punti in ogni competizione fino alla seguente quota massima, corrispondente al numero normale di corridori che compongono una squadra.

UOMINI

DONNE

Inseguimento a squadre: 4

Inseguimento a squadre: 4

Velocità a squadre: 3

Velocità a squadre: 3

Una volta che una nazione avrà raggiunto la sua quota massima in una prova, i suoi corridori fuori quota non riceveranno alcun punto.

Per le prove individuali e per la Madison, la classifica per nazioni è calcolata sommando i punti di ogni competizione come segue:

- quanto applicabile, il miglior risultato ai Giochi Olimpici
- il miglior risultato ai Campionati del Mondo (considerando il massimo numero di corridori per nazionalità secondo l'articolo 9.2.022)
- il miglior risultato ai Campionati Continentali (considerando il massimo numero di corridori per nazionalità secondo l'articolo 10.1.005)
- il miglior risultato alla Coppa delle Nazioni (considerando il numero massimo di corridori per nazionalità secondo l'articolo 3.4.007)
- i migliori 9 risultati in una Classe 1
- i migliori 9 risultati in una Classe 2
- il miglior risultato ai Campionati Nazionali

Le nazioni a pari merito saranno sparegiate secondo quanto previsto dall'articolo 3.3.011.

*(testo modificato il 30.09.10; 14.10.16; 05.03.18; 21.06.18; 12.06.20)*

**3.3.003**

La classifica è stabilita in funzione dei punti ottenuti dai corridori partecipanti alle prove su pista del calendario internazionale, divise in classi conformemente all'articolo 3.8.003.

Le prove in pista del calendario internazionale nelle quali il 50% o più degli atleti, per categoria, sono invitati attribuiranno i punti di una prova di classe 2.

La classifica viene stilata in un periodo di un anno sommando i punti ottenuti da quando è stata redatta la classifica precedente. Allo stesso tempo, vengono detratti i punti rimanenti ottenuti fino allo stesso giorno dell'anno precedente da ciascun corridore nelle gare internazionali di ciclismo su pista.

Se durante il periodo di un anno si svolgono per la stessa categoria due campionati nazionali, continentali o Mondiali, saranno considerati solo i punti del più recente. I punti dei campionati continentali e Mondiali rimangono nella classifica pista fino alla successiva edizione o per un periodo massimo di 18 mesi.

La commissione pista può concedere deroghe in caso di cambiamento imprevisto di date dei campionati mondiali élite.

*(testo modificato il 10.06.05; 25.09.08; 01.10.12; 14.10.16; 21.06.18; 04.03.19)*

**3.3.004**

Il numero di punti da guadagnare in ogni prova, è fissato dall'articolo 3.3.010.

Per le competizioni di classe 1 e 2, solo le prove che rispondono ai criteri di partecipazione attribuiranno punti UCI.

*(testo modificato il 25.02.13; 15.03.16)*

**3.3.005**

Per ogni prova, i punti UCI saranno assegnati una sola volta per specialità e per competizione.

Per le competizioni disputate sotto forma di torneo, i punti UCI saranno assegnati secondo la classifica generale della specialità. In assenza della classifica generale, la prova che attribuisce punti UCI dovrà essere chiaramente identificata sul programma della competizione; in mancanza di questa indicazione i punti non verranno assegnati.

### **3.3.006**

Le federazioni nazionali e gli organizzatori sono tenuti a trasmettere immediatamente dopo la fine della prova, per e-mail o telefax, l'elenco dei partenti ed i risultati completi alla sede dell'UCI. Per le prove su più giorni, queste informazioni devono essere trasmesse entro 72 ore dalla fine dell'ultimo giorno di gara.

Ogni federazione nazionale deve comunicare immediatamente all'UCI ogni fatto od ogni decisione che possa comportare una modifica nei punti ottenuti da un corridore.

In caso di inadempienza, il comitato direttivo dell'UCI può declassare la prova in questione, oppure escluderla dal calendario, senza pregiudizio di altre sanzioni previste dal regolamento.

### **3.3.007**

La classifica individuale e la classifica per nazioni saranno aggiornate almeno una volta a settimana.

Nell'occasione verrà corretta, se necessario, la classifica dei mesi precedenti.

*(testo modificato il 12.06.20)*

### **3.3.008**

Il Comitato Direttivo dell'UCI potrà attribuire dei premi ai corridori, secondo i criteri che stabilisce, in accordo con la posizione dei corridori in classifica.

*(testo modificato il 01.01.21)*

## **Classificazione delle prove:**

### **3.3.009**

Giochi Olimpici

Campionati del Mondo

Coppa delle Nazioni

Campionati Continentali

Giochi Regionali

Prove internazionali:

Classi 1, 2

Campionati Nazionali

*(testo modificato il 25.02.13; 15.03.16)*

## **Classifica Individuale UCI**

### **3.3.010**

I punti sono attribuiti secondo la seguente scala, con solo i migliori risultati di ogni corridore presi in considerazione, come segue:

- quando applicabile, il risultato dei Giochi Olimpici
- il risultato dei Campionati del Mondo
- il risultato dei Campionati Continentali
- il miglior risultato della Coppa delle Nazioni
- i tre migliori risultati in prove di classe 1
- i tre migliori risultati in prove di classe 2
- il risultato dei Campionati Nazionali

*(testo modificato il 12.06.20)*

PROVE INDIVIDUALI			
ELITE / JUNIOR Uomini e Donne			
Classifica	Campionati del Mondo Giochi Olimpici*	Coppa delle Nazioni*	Campionati Continentali
1	1000	800	600
2	900	720	540
3	800	640	480
4	750	600	450
5	700	560	420
6	650	520	390
7	600	480	360
8	550	440	330
9	500	400	300
10	450	360	270
11	410	328	246
12	380	304	228
13	350	280	210
14	320	256	192
15	290	232	174
16	260	208	156
17	197	192	144
18	181	176	132
19	165	160	120
20	149	144	108
21	133	128	96
22	117	112	84
23	101	96	72
24	85	80	60
25 a X	1	1	1

\*Solo élite

MADISON			
ELITE / JUNIOR Uomini e Donne			
Classifica	Campionati del Mondo Giochi Olimpici*	Coppa delle Nazioni*	Campionati Continentali
1	2000 (2 x 1000)	1600 (2 x 800)	1200 (2 x 600)
2	1800 (2 x 900)	1440 (2 x 720)	1080 (2 x 540)
3	1600 (2 x 800)	1280 (2 x 640)	960 (2 x 480)
4	1500 (2 x 750)	1200 (2 x 600)	900 (2 x 450)
5	1400 (2 x 700)	1120 (2 x 560)	840 (2 x 420)
6	1300 (2 x 650)	1040 (2 x 520)	780 (2 x 390)
7	1200 (2 x 600)	960 (2 x 480)	720 (2 x 360)
8	1100 (2 x 550)	880 (2 x 440)	660 (2 x 330)
9	1000 (2 x 500)	800 (2 x 400)	600 (2 x 300)
10	900 (2 x 450)	720 (2 x 360)	540 (2 x 270)
11	820 (2 x 410)	656 (2 x 328)	492 (2 x 246)
12	760 (2 x 380)	608 (2 x 304)	456 (2 x 228)
13	570 (2 x 285)	560 (2 x 280)	420 (2 x 210)
14	522 (2 x 261)	512 (2 x 256)	384 (2 x 192)
15	474 (2 x 237)	464 (2 x 232)	348 (2 x 174)
16	426 (2 x 213)	416 (2 x 208)	312 (2 x 156)
17	394 (2 x 197)	384 (2 x 192)	288 (2 x 144)
18	362 (2 x 181)	352 (2 x 176)	264 (2 x 132)
19 a X	2 (2 x 1)	2 (2 x 1)	2 (2 x 1)

\*Solo élite

INSEGUIMENTO A SQUADRE			
ELITE / JUNIOR Uomini e Donne			
Classifica	Campionati del Mondo Giochi Olimpici*	Coppa delle Nazioni*	Campionati Continentali
1	2000 (4 x 500)	1600 (4 x 400)	1200 (4 x 300)
2	1800 (4 x 450)	1440 (4 x 360)	1080 (4 x 270)
3	1600 (4 x 400)	1280 (4 x 320)	960 (4 x 240)
4	1500 (4 x 375)	1200 (4 x 300)	900 (4 x 225)
5	1400 (4 x 350)	1120 (4 x 280)	840 (4 x 210)
6	1300 (4 x 325)	1040 (4 x 260)	780 (4 x 195)
7	1200 (4 x 300)	960 (4 x 240)	720 (4 x 180)
8	1100 (4 x 275)	880 (4 x 220)	660 (4 x 165)
9	1000 (4 x 250)	800 (4 x 200)	600 (4 x 150)
10	900 (4 x 225)	720 (4 x 180)	540 (4 x 135)
11	820 (4 x 205)	656 (4 x 164)	492 (4 x 123)
12	760 (4 x 190)	608 (4 x 152)	456 (4 x 114)
13	700 (4 x 175)	560 (4 x 140)	420 (4 x 105)
14	640 (4 x 160)	512 (4 x 128)	384 (4 x 96)
15	580 (4 x 145)	464 (4 x 116)	348 (4 x 87)
16	520 (4 x 130)	416 (4 x 104)	312 (4 x 78)
17	404 (4 x 101)	384 (4 x 96)	288 (4 x 72)
18	372 (4 x 93)	352 (4 x 88)	264 (4 x 66)
19	340 (4 x 85)	320 (4 x 80)	240 (4 x 60)
20	308 (4 x 77)	288 (4 x 72)	216 (4 x 54)
21	276 (4 x 69)	256 (4 x 64)	192 (4 x 48)
22	244 (4 x 61)	224 (4 x 56)	168 (4 x 42)
23	212 (4 x 53)	192 (4 x 48)	144 (4 x 36)
24	180 (4 x 45)	160 (4 x 40)	120 (4 x 30)
25 a X	2 (4 x 0,5)	2 (4 x 0,5)	2 (4 x 0,5)

\*Solo élite



VELOCITA' A SQUADRE			
ELITE / JUNIOR Uomini e Donne			
Classifica	Campionati del Mondo Giochi Olimpici*	Coppa delle Nazioni*	Campionati Continentali
1	1500 (3 x 500)	1200 (3 x 400)	900 (3 x 300)
2	1350 (3 x 450)	1080 (3 x 360)	810 (3 x 270)
3	1200 (3 x 400)	960 (3 x 320)	720 (3 x 240)
4	1125 (3 x 375)	900 (3 x 300)	675 (3 x 225)
5	1050 (3 x 350)	840 (3 x 280)	630 (3 x 210)
6	975 (3 x 325)	780 (3 x 260)	585 (3 x 195)
7	900 (3 x 300)	720 (3 x 240)	540 (3 x 180)
8	825 (3 x 275)	660 (3 x 220)	495 (3 x 165)
9	750 (3 x 250)	600 (3 x 200)	450 (3 x 150)
10	675 (3 x 225)	540 (3 x 180)	405 (3 x 135)
11	615 (3 x 205)	492 (3 x 164)	369 (3 x 123)
12	570 (3 x 190)	456 (3 x 152)	342 (3 x 114)
13	525 (3 x 175)	420 (3 x 140)	315 (3 x 105)
14	480 (3 x 160)	384 (3 x 128)	288 (3 x 96)
15	435 (3 x 145)	348 (3 x 116)	261 (3 x 87)
16	390 (3 x 130)	312 (3 x 104)	234 (3 x 78)
17	303 (3 x 101)	288 (3 x 96)	216 (3 x 72)
18	279 (3 x 93)	264 (3 x 88)	198 (3 x 66)
19	255 (3 x 85)	240 (3 x 80)	180 (3 x 60)
20	231 (3 x 77)	216 (3 x 72)	162 (3 x 54)
21	207 (3 x 69)	192 (3 x 64)	144 (3 x 48)
22	183 (3 x 61)	168 (3 x 56)	126 (3 x 42)
23	159 (3 x 53)	144 (3 x 48)	108 (3 x 36)
24	135 (3 x 45)	120 (3 x 40)	90 (3 x 30)
25 a X	1,5 (3 x 0,5)	1,5 (3 x 0,5)	1,5 (3 x 0,5)

\*Solo élite

PROVE INDIVIDUALI		
ELITE / JUNIOR Uomini e Donne		
Classifica	Classe 1	Classe 2 Campionati Nazionali
1	200	100
2	180	90
3	160	80
4	150	75
5	140	70
6	130	65
7	120	60
8	110	55
9	100	50
10	90	45
11	82	41
12	76	38
13	70	35
14	64	32
15	58	29
16	52	26
17	48	24
18	44	22
19	40	20
20	36	18
21	32	16
22	28	14
23	24	12
24	20	10
25 a X	1	1

MADISON		
ELITE / JUNIOR Uomini e Donne		
Classifica	Classe 1	Classe 2 Campionati Nazionali
1	200	100
2	180	90
3	160	80
4	150	75
5	140	70
6	130	65
7	120	60
8	110	55
9	100	50
10	90	45
11	82	41
12	76	38
13	70	35
14	64	32
15	58	29
16	52	26
17	48	24
18	44	22
19 a X	2 (2 x 1)	2 (2 x 1)

INSEGUIMENTO A SQUADRE		
ELITE / JUNIOR Uomini e Donne		
Classifica	Classe 1	Classe 2 Campionati Nazionali
1	400 (4 x 100)	200 (4 x 50)
2	360 (4 x 90)	180 (4 x 45)
3	320 (4 x 80)	160 (4 x 40)
4	300 (4 x 75)	150 (4 x 37,5)
5	280 (4 x 70)	140 (4 x 35)
6	260 (4 x 65)	130 (4 x 32,5)
7	240 (4 x 60)	120 (4 x 30)
8	220 (4 x 55)	110 (4 x 27,5)
9	200 (4 x 50)	100 (4 x 25)
10	180 (4 x 45)	90 (4 x 22,5)
11	164 (4 x 41)	82 (4 x 20,5)
12	152 (4 x 38)	76 (4 x 19)
13	140 (4 x 35)	70 (4 x 17,5)
14	128 (4 x 32)	64 (4 x 16)
15	116 (4 x 29)	58 (4 x 14,5)
16	104 (4 x 26)	52 (4 x 13)
17	96 (4 x 24)	48 (4 x 12)
18	88 (4 x 22)	44 (4 x 11)
19	80 (4 x 20)	40 (4 x 10)
20	72 (4 x 18)	36 (4 x 9)
21	64 (4 x 16)	32 (4 x 8)
22	56 (4 x 14)	28 (4 x 7)
23	48 (4 x 12)	24 (4 x 6)
24	40 (4 x 10)	20 (4 x 5)
25 a X	2 (4 x 0,5)	2 (4 x 0,5)

VELOCITA' A SQUADRE		
ELITE / JUNIOR Uomini e Donne		
Classifica	Classe 1	Classe 2 Campionati Nazionali
1	300 (3 x 100)	150 (3 x 50)
2	270 (3 x 90)	135 (3 x 45)
3	240 (3 x 80)	120 (3 x 40)
4	225 (3 x 75)	112,5 (3 x 37,5)
5	210 (3 x 70)	105 (3 x 35)
6	195 (3 x 65)	97,5 (3 x 32,5)
7	180 (3 x 60)	90 (3 x 30)
8	165 (3 x 55)	82,5 (3 x 27,5)
9	150 (3 x 50)	75 (3 x 25)
10	135 (3 x 45)	67,5 (3 x 22,5)
11	123 (3 x 41)	61,5 (3 x 20,5)
12	114 (3 x 38)	57 (3 x 19)
13	105 (3 x 35)	52,5 (3 x 17,5)
14	96 (3 x 32)	48 (3 x 16)
15	87 (3 x 29)	43,5 (3 x 14,5)
16	78 (3 x 26)	39 (3 x 13)
17	72 (3 x 24)	36 (3 x 12)
18	66 (3 x 22)	33 (3 x 11)
19	60 (3 x 20)	30 (3 x 10)
20	54 (3 x 18)	27 (3 x 9)
21	48 (3 x 16)	24 (3 x 8)
22	42 (3 x 14)	21 (3 x 7)
23	36 (3 x 12)	18 (3 x 6)
24	30 (3 x 10)	15 (3 x 5)
25 a X	1,5 (3 x 0,5)	1,5 (3 x 0,5)

(testo modificato il 10.06.05; 19.09.06; 25.09.07; 13.06.08; 29.03.10; 01.07.12; 01.02.13; 10.04.13; 15.03.16; 14.10.16; 01.07.17; 05.03.18; 21.06.18; 12.06.20)

## Giochi Regionali

### 3.3.010 bis

I giochi regionali verranno considerati secondo il numero di federazioni nazionali partecipanti e, in conseguenza di ciò, i punti attribuiti dovranno essere i seguenti:

5 nazioni ed oltre: i punti sono quelli attribuiti nelle prove internazionali di classe 1

da 3 a 4 nazioni: i punti sono quelli attribuiti nelle prove internazionali di classe 2

1 o 2 nazioni: nessun punto attribuito

I punti saranno attribuiti solamente ai Giochi Regionali inseriti nel Calendario Internazionale Pista UCI.

Quando una nazione è rappresentata da diverse squadre regionali, i punti saranno attribuiti al (ai) miglior(i) corridore/i di tale nazione, fino al massimo numero di partecipanti per squadra consentito dal regolamento particolare di ciascuna prova.

(testo modificato il 04.03.19)

## Campionati nazionali

### 3.3.010 ter

I punti per i Campionati Nazionali sono quelli attribuiti ad una prova internazionale di classe 2.

Saranno attribuiti punti solo per i campionati nazionali precedentemente registrati ed inseriti nel calendario internazionale UCI della Pista. I risultati dovranno pervenire all'UCI in formato digitale entro la scadenza prevista per il calcolo della quota per le varie competizioni, o entro la scadenza per la sottomissione dei risultati in DataRide, qualsiasi tra le due sia prima. I risultati inviati dopo questa scadenza non saranno considerati.

Quando due o tre nazioni organizzano congiuntamente i campionati nazionali, ogni nazione deve registrare il proprio campionato nel Calendario Internazionale Pista in modo che vengano considerati i risultati separatamente con lo scopo dell'assegnazione dei punti.

Quando gli uomini élite ed under 23 disputano il loro campionato nazionale in occasione della medesima prova, i punti sono attribuiti conformemente al loro piazzamento nella classifica della prova.

Per le federazioni nazionali che organizzano una prova distinta per la categoria under 23, i punti vengono attribuiti allo stesso modo della prova Élite.

Ogni corridore può concorrere per l'assegnazione di punti in una sola categoria di specialità, se del caso, la sua. Quando il titolo di campione nazionale viene attribuito nell'ambito di una prova internazionale, i corridori, indipendentemente dalla loro nazionalità, si vedono attribuire i punti relativi al loro piazzamento nella prova.  
(testo modificato il 04.03.19; 01.10.19)

### **3.3.011**

L'ordine di priorità tra corridori o nazioni a parità di punti nelle rispettive classifiche deve essere determinato in base alla loro classificazione nelle competizioni nell'ordine seguente:

1. *Campionati del Mondo*
2. Coppa delle Nazioni
3. Campionati Continentali
4. Prove Internazionali di Classe 1
5. Prove Internazionali di Classe 2
6. Campionati Nazionali

Nel caso di ulteriore parità, sarà data la precedenza all'atleta meglio classificato nel più recente evento della stessa classe.

(articolo introdotto il 13.06.08; modificato il 25.02.13; 15.03.16; 12.06.20)

## Modalità di classificazione

### 3.3.012

I corridori che hanno terminato una prova, secondo la specifica regola UCI, saranno classificati, e guadagneranno punti UCI, secondo queste regole specifiche.

A meno che non sia previsto in maniera differente in un punto specifico del regolamento UCI, i corridori che non partono o che non finiscono uno degli eventi avranno questa indicazione nel risultato, e guadagneranno punti UCI secondo quanto di seguito previsto, basato sul tipo di evento:

#### A. Prove di gruppo

I corridori che non finiscono le batterie di qualificazione saranno considerati in base alla ragione per la quale non hanno finito: Non Arrivato - Did Not Finish (DNF); Non Partito - Did Not Start (DNS); Squalificato - Disqualified (DSQ). Questi corridori non avanzeranno verso il successivo round dell'evento.

La classifica finale dell'evento sarà stilata in gruppi nel seguente ordine:

1. Tutti i corridori che disputano la finale e che la finiscono (secondo il Regolamento UCI) saranno classificati e guadagneranno punti UCI secondo il Regolamento UCI.
2. Tutti i corridori che disputano la finale e che non la finiscono perché fatti scendere di pista dai commissari o per incidente (indicati con DNF) saranno classificati a pari merito nella prima posizione disponibile successiva a quelli del gruppo 1 e guadagneranno i punti UCI di quella posizione.
3. Nel caso in cui sia corsa una batteria di qualificazione, tutti i corridori che disputano la finale e che non la finiscono perché la abbandonano (indicati come DNF) saranno classificati a pari merito nell'ultimo posto disponibile della finale, e guadagneranno i punti UCI di quella posizione. In tutti gli altri casi (quando non ci sono state batterie di qualificazione), tutti i corridori che disputano la finale e che non la finiscono perché la abbandonano (indicati come DNF) non saranno classificati e non guadagneranno punti UCI.
4. Tutti i corridori qualificati per la finale attraverso le batterie di qualificazione ma che non partono (indicati come DNS) saranno classificati a pari merito nella prima posizione disponibile dopo il gruppo 3 e guadagneranno in punti UCI di quella posizione.
5. Tutti i corridori qualificati per la finale ma squalificati (indicati come DSQ) non saranno classificati e non guadagneranno punti UCI.
6. Tutti i corridori che disputano le batterie di qualificazione e le finiscono, ma non si qualificano per la finale, saranno classificati a pari merito nella prima posizione disponibile dopo il gruppo 4 e guadagneranno i punti UCI di quella posizione.
7. Tutti i corridori che non finiscono le batterie di qualificazione, per qualsiasi ragione (raggruppati prima DNF, poi DNS, quindi DSQ) non saranno classificati e non guadagneranno punti UCI.

#### B. Keirin

Eccetto che per gli atleti che non partono, o che sono squalificati, tutti gli atleti che non finiscono uno dei round sono classificati all'ultimo posto della fase in cui stanno correndo. Possono proseguire nel round successivo dell'evento, secondo il Regolamento UCI.

Quando si stila la classifica finale dell'evento, nessun atleta può essere avanzato in una posizione per la quale non ha corso. Alcune posizioni possono, di conseguenza, rimanere vacanti.

La classifica finale dell'evento deve essere stilata in gruppi secondo il seguente ordine:

1. I corridori che corrono la finale principale e che la finiscono (secondo il Regolamento UCI) saranno classificati e otterranno punti UCI secondo il Regolamento UCI.
2. Tutti i corridori che corrono la finale principale ma non la finiscono a causa di un incidente (indicati come DNF) saranno classificati a pari merito nella prima posizione disponibile successiva a quelli del gruppo 1 e guadagneranno i punti UCI di quella posizione.
3. Tutti i corridori qualificati per la finale principale ma che non partono (indicati come DNS) saranno classificati a pari merito nell'ultima posizione disponibile nella loro prova e guadagneranno i punti UCI di quella posizione.
4. Tutti i corridori che corrono la finale principale e vengono squalificati (indicati come DSQ) non saranno classificati e non guadagneranno punti UCI. Ogni posizione in classifica che sarebbe stata occupata da questi corridori rimarrà vacante.
5. I corridori che corrono la finale minore saranno classificati successivamente, secondo lo stesso principio applicabile ai gruppi da 1 a 4 sopradescritto.

Per ogni round dell'evento, eccetto quelli dei gruppi da 1 a 5, i corridori che non si sono qualificati per il round successivo saranno classificati nel modo seguente, con i corridori che prendono parte ai round più avanzati classificati prima di quelli che prendono parte ai round precedenti.

6. Tutti i corridori che hanno finito saranno classificati secondo l'ordine d'arrivo di ogni batteria e guadagneranno i relativi punti UCI.
7. Tutti i corridori che non hanno finito (indicati come DNF) saranno classificati a pari merito nella prima posizione disponibile successiva per quel round dell'evento, considerando i corridori che potrebbero aver finito davanti a loro nelle altre batterie, e guadagneranno i relativi punti UCI.

8. Tutti i corridori che non partono (indicati come DNS) saranno classificati a pari merito nell'ultima posizione disponibile per quel round dell'evento e guadagneranno i relativi punti UCI, eccetto che per il primo round, dove i corridori che non partono non saranno classificati e non guadagneranno punti UCI.
9. Tutti i corridori che hanno corso e che sono stati squalificati (indicati come DSQ) non saranno classificati e non guadagneranno punti UCI. Ogni posizione in classifica che sarebbe stata occupata da questi corridori rimarrà vacante, considerando i corridori che potrebbero aver ricevuto una classificazione in batterie equivalenti.

### **C. Velocità**

I corridori che non finiscono i 200 metri di qualificazione, saranno considerati in base alla ragione per la quale non hanno finito: Non Arrivato - Did Not Finish (DNF); Non Partito - Did Not Start (DNS); Squalificato - Disqualified (DSQ). Questi corridori non avanzeranno verso il successivo round dell'evento. Questi corridori saranno raggruppati nell'ordine prima i DNF, poi i DNS, quindi i DSQ. Non avanzeranno nel torneo di Velocità.

Eccetto che dove c'è un'indicazione specifica nel regolamento UCI, i corridori che hanno iniziato ma non finito la loro batteria (indicati come DNF), eccetto che nel caso di DSQ, dovranno essere considerati come se avessero perso la loro batteria. Tali corridori verranno classificati secondo il Regolamento UCI come se avessero perso la loro batteria in maniera regolare e guadagneranno i relativi punti UCI.

Ogni corridore che non prende il via di una batteria (indicato come DNS), eccetto che per squalifica, dovrà essere considerato come se avesse perso la sua batteria. In ogni round della competizione corso al meglio delle tre prove, ogni corridore che non parte sarà considerato come perdente in quel round della competizione. Tali corridori verranno classificati secondo il Regolamento UCI come se avessero perso la loro batteria in maniera regolare e guadagneranno i relativi punti UCI.

Tutti i corridori che vengono squalificati (indicati come DSQ) non saranno classificati e non guadagneranno punti UCI. Ogni posizione in classifica che sarebbe stata occupata da questi corridori rimarrà vacante.

### **D. 1 km / 500 metri**

I corridori che non finiscono le qualificazioni saranno considerati in base alla ragione per la quale non hanno finito: Non Arrivato - Did Not Finish (DNF); Non Partito - Did Not Start (DNS); Squalificato - Disqualified (DSQ). Questi corridori saranno raggruppati nell'ordine prima i DNF, poi i DNS, quindi i DSQ. Non avanzeranno nel successivo round della prova.

La classifica finale dell'evento sarà stilata in gruppi nel seguente ordine:

1. Tutti i corridori che competono nella finale e la finiscono (secondo il regolamento UC) saranno classificati e guadagneranno punti UCI secondo il regolamento UCI.
2. Tutti i corridori che competono nella finale e non la finiscono per qualsiasi ragione (indicati come DNF), eccetto che per squalifica, saranno classificati a pari merito nella prima posizione disponibile successiva a quelli del gruppo 1 e guadagneranno i punti UCI di quella posizione.
3. Tutti i corridori qualificati per la finale ma che non partono (indicati come DNS) saranno classificati a pari merito nell'ultima posizione disponibile nella finale e guadagneranno i punti UCI di quella posizione.
4. Tutti i corridori qualificati per la finale ma squalificanti (indicati come DSQ) non saranno classificati e non guadagneranno punti UCI. Qualsiasi posizione in classifica che sarebbe stata occupata da questi corridori rimarrà vacante.
5. Tutti i corridori che competono nelle qualificazioni e le finiscono, ma non si qualificano, saranno classificati a pari merito nella prima posizione disponibile dopo il gruppo 3 e guadagneranno i relativi punti UCI di quella posizione.
6. Tutti i corridori che non finiscono le batterie di qualificazione, per qualsiasi ragione (raggruppati prima DNF, poi DNS, quindi DSQ) non saranno classificati e non guadagneranno punti UCI,

### **E. Inseguimento a squadre**

Le squadre che non finiscono le batterie di qualificazione saranno considerate in base alla ragione per la quale non hanno finito: Non Arrivato - Did Not Finish (DNF); Non Partito - Did Not Start (DNS); Squalificato - Disqualified (DSQ). Queste squadre non avanzeranno verso il successivo round dell'evento.

Nella classifica finale, le squadre saranno classificate secondo il regolamento della prova.

La classifica finale dell'evento sarà stilata in gruppi come segue:

1. Per tutte le squadre che competono nel round di finale, ogni squadra non partente (indicata come DNS) o che non finisce la prova (indicata come DNF) per qualsiasi ragione, sarà considerata come se avesse perso la sua batteria. Queste squadre saranno classificate secondo il regolamento UCI come se avessero perso la batteria e guadagneranno i relativi punti UCI. Ogni squadra squalificata (indicata come DSQ) non sarà classificata e non guadagnerà punti UCI. Ogni posizione in classifica che sarebbe stata occupata da queste squadre rimarrà vacante.
2. In caso di primo turno di competizione, tutte le squadre che partecipano e che finiscono questo turno ma che non si qualificano per la finale, eccetto che in caso di squalifica, saranno classificati in base al loro tempo in questo turno.



3. In caso di primo turno di competizione, tutte le squadre qualificate ma che non partono (indicate come DNS) o non finiscono (indicate come DNF) questo round, saranno classificate dopo il gruppo 2 secondo il regolamento UCI e guadagneranno i relativi punti UCI.
4. In caso di primo turno di competizione, ogni squadra che viene squalificata (indicata come DSQ) non sarà classificata e non guadagnerà punti UCI. Ogni posizione in classifica che sarebbe stata occupata da queste squadre rimarrà vacante.
5. Tutte le squadre che competono nelle qualificazioni e le finiscono, ma non si qualificano, saranno classificati a pari merito nella prima posizione disponibile dopo il gruppo 4, o 1 se applicabile, e guadagneranno i relativi punti UCI di quella posizione.
6. Tutte le squadre che non finiscono il turno di qualificazione, che sia per un incidente o per non essere autorizzati a ripartire (indicate con DNF), non saranno classificate e non guadagneranno punti UCI.
7. Tutte le squadre che non partono nel turno di qualificazione (indicate come DNS) non saranno classificate e non guadagneranno punti UCI.
8. Tutte le squadre che competono nel turno di qualificazione e che vengono squalificate (indicate come DSQ) non saranno classificate e non guadagneranno punti UCI.

#### **F. Inseguimento Individuale**

I corridori che non finiscono le qualificazioni saranno considerati in base alla ragione per la quale non hanno finito: Non Arrivato - Did Not Finish (DNF); Non Partito - Did Not Start (DNS); Squalificato - Disqualified (DSQ). Questi corridori saranno raggruppati nell'ordine prima i DNF, poi i DNS, quindi i DSQ. Non avanzeranno nel successivo round della prova.

La classifica finale dell'evento sarà stilata in gruppi nel seguente ordine:

1. Per tutti i corridori che competono nella finale, ogni corridore che non parte (indicato come DNS) o che non finisce (indicato come DNF) per qualsiasi ragione, sarà considerato come perdente nella sua batteria. Questi corridori saranno classificati secondo il regolamento UCI come se avessero perso la loro batteria e guadagneranno i relativi punti UCI. Tutti i corridori che sono stati squalificati (indicati come DSQ) non saranno classificati e non guadagneranno punti UCI. Qualsiasi posizione in classifica che sarebbe stata occupata da questi corridori rimarrà vacante.
2. Tutti i corridori che competono nelle qualificazioni e le finiscono, ma non si qualificano, saranno classificati a pari merito nella prima posizione disponibile dopo il gruppo 1 e guadagneranno i relativi punti UCI di quella posizione.
3. Tutti i corridori che non finiscono il turno di qualificazione, che sia per un incidente o per non essere autorizzati a ripartire (indicati con DNF), non saranno classificati e non guadagneranno punti UCI.
4. Ogni corridore che non parte nelle qualificazioni (indicato come DNS) non sarà classificato e non guadagnerà punti UCI.
5. Ogni corridore che partecipa nelle qualificazioni e viene squalificato (indicato come DSQ) non sarà classificato e non guadagnerà punti UCI.

#### **G. Velocità a squadre**

Le squadre che non finiscono le batterie di qualificazione saranno considerate in base alla ragione per la quale non hanno finito: Non Arrivato - Did Not Finish (DNF); Non Partito - Did Not Start (DNS); Squalificato - Disqualified (DSQ). Queste squadre non avanzeranno verso il successivo round dell'evento.

La classifica finale dell'evento sarà stilata in gruppi come segue:

1. Per tutte le squadre che competono nel round di finale, ogni squadra non partente (indicata come DNS) o che non finisce la prova (indicata come DNF) per qualsiasi ragione, sarà considerata come se avesse perso la sua batteria. Queste squadre saranno classificate secondo il regolamento UCI come se avessero perso la batteria e guadagneranno i relativi punti UCI. Ogni squadra squalificata (indicata come DSQ) non sarà classificata e non guadagnerà punti UCI. Ogni posizione in classifica che sarebbe stata occupata da queste squadre rimarrà vacante.
2. In caso di primo turno di competizione, tutte le squadre che partecipano e che finiscono questo turno ma che non si qualificano per la finale, eccetto che in caso di squalifica, saranno classificati in base al loro tempo in questo turno.
3. In caso di primo turno di competizione, tutte le squadre qualificate ma che non partono (indicate come DNS) o non finiscono (indicate come DNF) questo round, saranno classificate dopo il gruppo 2 secondo il loro tempo di qualificazione e guadagneranno i relativi punti UCI.
4. In caso di primo turno di competizione, ogni squadra che viene squalificata (indicata come DSQ) non sarà classificata e non guadagnerà punti UCI. Ogni posizione in classifica che sarebbe stata occupata da queste squadre rimarrà vacante.
5. Tutte le squadre che competono nelle qualificazioni e le finiscono, ma non si qualificano, saranno classificati a pari merito nella prima posizione disponibile dopo il gruppo 4, o 1 se applicabile, e guadagneranno i relativi punti UCI di quella posizione.

6. Tutte le squadre che non finiscono il turno di qualificazione, che sia per un incidente o per non essere autorizzati a ripartire (indicate con DNF), non saranno classificate e non guadagneranno punti UCI.
7. Tutte le squadre che non partono nel turno di qualificazione (indicate come DNS) non saranno classificate e non guadagneranno punti UCI.
8. Tutte le squadre che competono nel turno di qualificazione e che vengono squalificate (indicate come DSQ) non saranno classificate e non guadagneranno punti UCI.  
(articolo introdotto il 01.10.19)

## Capitolo 4: COPPA DELLE NAZIONI UCI SU PISTA

### 3.4.001

L'UCI ha creato una "Coppa delle Nazioni su pista", che comprende una classifica generale per nazioni, basata su un certo numero di competizioni scelte ogni anno dal Comitato Direttivo dell'UCI.  
(testo modificato il 12.06.20)

### 3.4.002

La Coppa delle Nazioni su pista è esclusiva proprietà dell'UCI.

### 3.4.003

Gli eventi della Coppa delle Nazioni sono scelti tra quelle di Campionato del Mondo sotto riportate:

#### UOMINI

- 1) 1 km da fermo
- 2) Velocità
- 3) Inseguimento individuale, 4 km
- 4) Inseguimento a squadre, 4 km
- 5) Keirin
- 6) Velocità a squadre
- 7) Corsa a punti, 40 km
- 8) Madison, 50 km
- 9) Scratch, 15 km
- 10) Omnium
- 11) Eliminazione

#### DONNE

- 1) 500 mt da fermo
- 2) Velocità
- 3) Inseguimento individuale, 3 km
- 4) Inseguimento a squadre, 4 km
- 5) Keirin
- 6) Velocità a squadre
- 7) Corsa a punti, 25 km
- 8) Madison, 30 km
- 9) Scratch, 10 km
- 10) Omnium
- 11) Eliminazione

(testo modificato il 01.01.02; 01.01.03; 19.09.06; 25.09.07; 29.03.10; 18.06.10; 25.02.13; 14.10.16; 01.10.19; 12.06.20)

## Partecipazione

### 3.4.004

Le competizioni sono riservate a selezioni nazionali e squadre pista qualificate. I corridori dovranno essere di 18 anni o più. In un evento specifico, i migliori 4 corridori Junior dell'ultimo Campionato del Mondo Junior possono partecipare alla Coppa delle Nazioni mondo nella stessa stagione.

La partecipazione alle prove individuali ed alla Madison sarà riservata ai corridori che hanno almeno 250 punti nella rispettiva Classifica UCI Pista. Per essere ammesso, ogni corridore deve avere il numero minimo di punti richiesti o 6 settimane prima della prima manche della Coppa delle Nazioni o nell'ultimo aggiornamento della rispettiva Classifica UCI Pista. Questo non si applica ai corridori partecipanti all'Inseguimento Individuale ed al KM/500 metri cronometrati. Per lo sviluppo del ciclismo su pista, la commissione pista può garantire deroghe a questi requisiti.

La partecipazione in ogni competizione della Coppa delle Nazioni determina l'ammissibilità delle federazioni nazionali all'evento corrispondente dei Campionati del Mondo, secondo l'articolo 9.2.027 bis

(testo modificato il 01.01.03; 21.01.06; 25.02.13; 10.04.13; 20.06.14; 15.03.16; 01.07.17; 05.03.18; 12.06.20)

### 3.4.005

L'iscrizione è aperta alle federazioni nazionali affiliate all'UCI e alle squadre UCI pista qualificate (secondo l'articolo 3.4.004).

Nelle prove di gruppo e nella Madison, se il numero dei corridori iscritti eccede il numero massimo di atleti previsti in pista secondo l'articolo 3.1.009, saranno organizzate batterie di qualificazione. Le batterie saranno organizzate in maniera tale da qualificare fino al numero massimo di atleti ammessi in pista, senza necessariamente qualificare il numero di corridori / squadre permessi. Si dovrà qualificare per la finale un numero di corridori / squadre uguale da ciascuna batteria.

Per le altre specialità non è previsto alcun numero massimo.

(testo modificato il 25.09.07; 01.10.12; 01.02.13; 10.04.13; 15.03.16; 14.10.16; 21.06.18; 12.06.20)

### 3.4.006 [abrogato il 15.03.16]

**3.4.007**

Il numero di partecipanti massimo per squadra nazionale per ciascuna prova sarà il seguente:

UOMINI		DONNE	
Velocità a squadre	2 squadre	Velocità a squadre	2 squadre
Velocità	2 corridori	Velocità	2 corridori
Keirin	2 corridori	Keirin	2 corridori
1 km da fermo	2 corridori	500 metri da fermo	2 corridori
Inseguimento a squadre	2 squadre	Inseguimento a squadre	2 squadre
Inseguimento individuale	2 corridori	Inseguimento individuale	2 corridori
Corsa a punti	1 corridore	Corsa a punti	1 corridore
Scratch	1 corridore	Scratch	1 corridore
Omnium	1 corridore	Omnium	1 corridore
Eliminazione	1 corridore	Eliminazione	1 corridore
Madison	1 squadra	Madison	1 squadra

È permesso un massimo di una riserva per ogni evento. Il corridore riserva deve essere confermato al momento della conferma dei partenti come previsto dall'articolo 3.4.009. I Direttori Sportivi devono comunicare le modifiche al Segretario del Collegio dei Commissari entro l'inizio della prima competizione della sessione del giorno di ciascun evento.

Per chiarezza, nelle prove per squadre, solo la squadra meglio classificata della stessa nazionalità guadagnerà punti secondo l'articolo 3.3.002.

*(testo modificato il 01.01.02; 01.01.03; 26.08.04; 19.09.06; 25.09.07; 29.03.10; 18.06.10; 25.02.13; 14.10.16; 12.06.20)*

**3.4.007 bis**

Il numero di partecipanti massimo per squadra pista UCI per ciascuna prova sarà il seguente:

UOMINI		DONNE	
Velocità a squadre	1 squadra	Velocità a squadre	1 squadra
Velocità	2 corridori	Velocità	2 corridori
Keirin	2 corridori	Keirin	2 corridori
1 km da fermo	2 corridori	500 metri da fermo	2 corridori
Inseguimento a squadre	1 squadra	Inseguimento a squadre	1 squadra
Inseguimento individuale	2 corridori	Inseguimento individuale	2 corridori
Corsa a punti	1 corridore	Corsa a punti	1 corridore
Scratch	1 corridore	Scratch	1 corridore
Omnium	1 corridore	Omnium	1 corridore
Eliminazione	1 corridore	Eliminazione	1 corridore
Madison	1 squadra	Madison	1 squadra

È permesso un massimo di una riserva per ogni evento. Il corridore riserva deve essere confermato al momento della conferma dei partenti come previsto dall'articolo 3.4.009. I Direttori Sportivi devono comunicare le modifiche al Segretario del Collegio dei Commissari entro l'inizio della prima competizione della sessione del giorno di ciascun evento.

*(articolo introdotto il 10.04.13; testo modificato il 15.03.16; 05.03.18; 12.06.20)*

**3.4.007 ter** [abrogato il 12.06.20]**3.4.008** [abrogato il 15.03.16]**3.4.009**

I nomi dei corridori, delle riserve e degli accompagnatori dovranno pervenire all'organizzatore almeno tre settimane prima della data della gara. In caso di ritardata iscrizione, dopo la scadenza prestabilita, sarà percepita una tassa per l'iscrizione tardiva di 200 CHF per squadra.

In caso di mancata partecipazione di una squadra iscritta alla competizione può essere inflitta una sanzione di 300 CHF per squadra.

I nomi degli atleti iscritti dovranno essere trasmessi al Collegio dei Commissari al più tardi a mezzogiorno della vigilia della prima gara in programma, conformemente agli orari ed alle istruzioni pubblicate. Ogni comunicazione data oltre tale termine sarà passibile di ammenda fino a 300 CHF.

La partecipazione alla riunione dei Direttori Sportivi è obbligatoria. La partecipazione è definita come la presenza dall'appello all'inizio della riunione fino alla fine della riunione.

*(testo modificato il 26.08.04; 30.09.10; 04.03.19; 01.10.19; 12.06.20)*

**3.4.009 bis** [abrogato il 01.07.17]

## **Organizzazione**

### **3.4.010**

Gli Organizzatori delle prove di Coppa delle Nazioni devono sottoscrivere con l'UCI un contratto che regoli in particolare i diritti audiovisivi, i diritti di marketing e l'organizzazione materiale delle prove.

**3.4.011** *[abrogato il 15.03.16]*

**3.4.012** *[abrogato il 15.03.16]*

### **3.4.013**

Il collegio di giuria dovrà comprendere commissari internazionali UCI designati dall'UCI come previsto dall'art. 1.2.116.

La federazione nazionale organizzatrice designerà tutti gli altri commissari che saranno necessari per un efficace controllo delle prove, così come i cronometristi come previsto dall'art. 1.2.116

*(testo modificato il 01.01.02; 15.03.16)*

### **3.4.014**

L'UCI designerà un delegato tecnico.

*(testo modificato il 01.01.02)*

### **3.4.015**

Le spese delle persone designate dall'UCI sono poste a carico dell'organizzatore, ma saranno pagate dall'UCI, conformemente alle regole in vigore.

### **3.4.016**

Una riunione sarà convocata prima della prima gara. Riunirà tutte le persone ufficiali ed i capi squadra. Sarà diretta dal Presidente di Giuria alla presenza del delegato tecnico dell'UCI e dei responsabili dell'organizzazione.

*(testo modificato il 21.06.18)*

## **Premi**

### **3.4.017**

Le tabelle dei premi della classifica individuale per prova saranno fissate annualmente dal Comitato Direttivo dell'UCI nelle "Obbligazioni Finanziarie".

*(testo modificato il 01.01.02)*

**3.4.018** *[abrogato il 01.01.02]*

**3.4.019** *[abrogato il 15.03.16]*

### **3.4.020**

I primi 3 di ogni gara riceveranno dall'organizzatore, rispettivamente una medaglia d'oro (1° posto), una medaglia d'argento (2° posto) e una medaglia di bronzo (3° posto).

*(testo modificato il 12.06.20)*

## **Classifiche UCI**

### **3.4.021**

Al termine di ciascuna prova di ogni competizione saranno attribuiti ai corridori il numero di punti secondo lo schema corrispondente riportato all'articolo 3.3.010.

Per quanto riguarda le Classifiche UCI per nazione, i corridori che competono per la selezione nazionale guadagneranno punti solo per la nazione. I corridori che competono per una Squadra Pista UCI guadagneranno punti per la relativa Squadra Pista UCI, come definito nell'articolo 3.3.002bis.

*(testo modificato il 01.01.02; 25.02.13; 12.06.20)*

## **Classifica UCI Coppa della Nazioni**

### **3.4.021 bis**

Alla fine di ogni competizione, i corridori a pari merito nella classifica generale, saranno spareggiati dal maggior numero di primi, secondi, etc posti, prendendo in considerazione unicamente i piazzamenti che attribuiscono punti.

Se la parità persiste, è la loro migliore classificazione nella prova più recente che spareggia.

*(articolo introdotto il 01.10.04; testo modificato il 12.06.20)*

**3.4.022**

La classifica generale della competizione per nazioni si otterrà sommando i punti ottenuti dai corridori di ogni squadra in ognuna delle prove.

In caso di parità di punti, verrà preso in considerazione il numero di vittorie, poi dei secondi posti, e così via.

*(testo modificato il 01.01.02; 15.03.16; 12.06.20)*

**3.4.023**

Il totale dei punti ottenuti da ogni nazione in ciascuna delle competizioni servirà per stabilire, al termine dell'ultima prova della stagione, la classifica generale finale per nazioni.

**3.4.024** *[abrogato il 12.06.20]*

**3.4.025** *[abrogato il 15.03.16]*

## Capitolo 5: RECORD DEL MONDO

### Generalità

#### 3.5.001

L'UCI riconosce unicamente i record del mondo su pista, nelle categorie e specialità di seguito indicate:

Partenza lanciata:

Tutte le categorie: 200 e 500 metri

Partenza da fermi:

Uomini: Velocità a Squadre (solo pista da 250 mt), 1km, 4 km, 4 km a squadre, record dell'ora

Donne: Velocità a Squadre (solo pista da 250 mt), 500 metri, 3 km, 3 km a squadre, record dell'ora

Uomini Junior: Velocità a Squadre (solo pista da 250 mt), 1 km, 3 km, 4 km a squadre

Donne Junior: Velocità a Squadre (solo pista da 250 mt), 500 metri, 2 km, 3 km a squadre

*(testo modificato il 01.01.02; 10.06.05; 24.09.09; 30.09.10)*

#### 3.5.002

La formula del record del mondo é di esclusiva proprietà dell'UCI.

L'UCI detiene a titolo esclusivo tutti i diritti audiovisivi, di marketing ed altri afferenti ad ogni tentativo di record del mondo e di ogni record. L'UCI può cedere tali diritti alle condizioni che ella determina.

#### 3.5.003

Solo l'UCI può riconoscere ed omologare un record del mondo.

*(testo modificato il 01.01.02)*

#### 3.5.004

L'UCI terrà un elenco aggiornato dei record Olimpici che sarà pubblicato regolarmente.

*(testo modificato il 05.03.18)*

#### 3.5.005

I record possono essere realizzati durante una competizione o in un tentativo speciale, che sarà ugualmente disputato nel rispetto dei regolamenti specifici dell'UCI.

Ogni tentativo speciale richiede il preventivo accordo dell'UCI. A questo proposito tale autorizzazione è soggetta ai requisiti determinati dall'UCI che includono, ma non si limitano a, i requisiti relativi alle regole Anti Doping. I corridori che effettuano uno speciale tentativo devono essere inclusi nel riconosciuto UCI Testing Pool e devono fornire informazioni accurate ed aggiornate in merito alla loro localizzazione e devono essere sottoposti a controlli antidoping raccolti e analizzati in conformità con il programma di Passaporto biologico per l'Atleta come attuato dall'UCI. Se il corridore non è inserito nel riconosciuto UCI Testing Pool o non ha alcun Passaporto biologico, tutti i costi connessi ai test sul corridore o ad ogni controllo aggiuntivo sono a carico del corridore stesso.

Inoltre un tentativo speciale deve essere preventivamente autorizzato per iscritto dalla Federazione Nazionale dei corridori. Questa autorizzazione deve pervenire all'UCI al più tardi quattro mesi prima della data del tentativo. Nessuno specifico tentativo di Record del Mondo verrà ammesso in occasione dei campionati del mondo, ad eccezione del record dell'ora.

Ogni domanda per un tentativo di Record del Mondo deve indicare un orario specifico e una sola data per quel tentativo. In caso di incidente, il tentativo può essere riprogrammato per il giorno dopo la data prevista.

*(testo modificato il 1.01.02; 15.05.14; 1.02.15; 01.10.19)*

#### 3.5.006

Il pubblico e la stampa devono poter assistere al tentativo di record del mondo durante tutta la sua durata.

Il numero degli spettatori e degli addetti stampa può essere limitato nell'interesse della prestazione sportiva, mediante l'accordo preliminare dell'UCI.

#### 3.5.007

Per ogni tentativo al di fuori di una competizione, il corridore o la squadra dovranno essere soli sulla pista.

*(modificato il 01.01.02)*

#### 3.5.008

I record dovranno essere realizzati su una pista omologata dall'UCI.

Possono essere usate solo le biciclette ammesse dal Regolamento per le prove su pista.

Il blocco di partenza deve essere utilizzato nelle specialità con partenza da fermo, compreso il record dell'ora.

#### 3.5.009

Se il tentativo di record ha luogo in un paese diverso da quello della federazione nazionale del corridore, le due federazioni devono raggiungere un accordo scritto al fine di assicurare che il tentativo possa svolgersi nelle migliori

condizioni, specialmente per quanto attiene al servizio d'ordine, al cronometraggio, ai commissari, al controllo anti-doping.

*(testo modificato il 01.01.02; 01.10.19)*

### **3.5.010**

Le spese inerenti il tentativo (fra le quali le spese di viaggio e di alloggio del commissario internazionale e dell'ispettore anti-doping, le spese del laboratorio e le altre spese dell'UCI) sono a carico del corridore.

Se il tentativo ha luogo in un altro paese, la federazione nazionale di questo paese ha diritto al rimborso delle spese sostenute.

La federazione nazionale del corridore è ritenuta responsabile in solido del pagamento delle spese riguardanti al tentativo.

## **Cronometraggio**

### **3.5.011**

I tentativi di record devono essere cronometrati giro per giro, elettronicamente ed al millesimo di secondo.

### **3.5.012**

Il cronometraggio elettronico dei tentativi di record dell'ora deve obbligatoriamente essere affiancato da un cronometraggio manuale. Tale cronometraggio sarà assicurato da due cronometristi designati dalla federazione nazionale del paese dove si svolge il tentativo.

### **3.5.013**

I tempi rilevati sono registrati su dei fogli di cronometraggio che dovranno essere firmati dal cronometrista che li rileva.

## **Controllo**

### **3.5.014**

Un record, stabilito durante una competizione, potrà essere omologato solamente se un commissario Internazionale dell'UCI ha controllato la prova quale membro del collegio di giuria ed ha firmato il rapporto previsto dall'articolo 3.5.016.

### **3.5.015**

Tutti i tentativi di record devono essere preventivamente autorizzati per iscritto dalla federazione nazionale del paese in cui il tentativo si svolge.

La federazione nazionale nominerà un commissario Internazionale dell'UCI per garantire il tentativo.

Per un tentativo di record dell'ora il commissario è nominato dall'UCI.

*(testo modificato il 15.05.14)*

## **Rapporto**

### **3.5.016**

Di ogni record sarà redatto un succinto rapporto che precisi le circostanze in cui il record è stato stabilito, conformemente ai modelli forniti dall'UCI. Il rapporto sarà immediatamente redatto e firmato dal Commissario Internazionale UCI, da almeno un'altra persona ufficiale presente e dal/dai corridori che hanno realizzato il record.

Vedere allegato 1

*(testo modificato il 01.01.02)*

### **3.5.017**

Il Commissario Internazionale invia il rapporto, con i fogli originali di cronometraggio, all'UCI.

## **Controllo anti-doping**

### **3.5.018**

Un record del mondo sarà convalidato solo se il corridore in questione si sottoporrà ad un controllo antidoping immediatamente dopo il termine della corsa. Per le prove a squadre tutti i membri della squadra che hanno stabilito il nuovo record devono sottoporsi ad un controllo antidoping.

Tale controllo antidoping dovrà essere effettuato in ottemperanza delle regolamento UCI Antidoping.

Il record sarà omologato solamente sulla base di un'attestazione rilasciata da un laboratorio accreditato WADA indicante che l'analisi del campione non ha dato esito positivo (per esempio nessun risultato analitico avverso è stato riscontrato).

*(testo modificato il 01.01.02; 05.03.18)*



**Omologazione****3.5.019**

Nessun record sarà omologato se non risponde a tutte le disposizioni applicabili.

**3.5.020**

Il record che è battuto nello stesso giorno non è omologabile.

**3.5.021**

I record stabiliti durante la Coppa delle Nazioni, i Campionati del Mondo ed i Giochi Olimpici possono essere omologati con un'attestazione contenuta su un comunicato ufficiale dei risultati, firmato dal presidente del Collegio di Giuria e dal delegato tecnico dell'UCI. In caso di contestazione può essere presentata una domanda d'omologazione al Comitato Direttivo nei modi stabiliti nei articoli seguenti.

*(testo modificato il 01.01.02; 10.06.05)*

**3.5.022**

Senza pregiudizio per l'applicazione dell'articolo 3.5.021, un record del mondo non è riconosciuto se non è omologato dall'UCI.

**3.5.023**

La domanda di omologazione è fatta dal corridore che ha realizzato il record o dalla sua federazione nazionale. Pena l'irricevibilità la domanda deve essere fatta pervenire alla sede dell'UCI entro un mese dalla data del record.

**3.5.024**

Se l'UCI stima che vi siano elementi tali che ostano all'omologazione, invita il corridore od il suo rappresentante a fornire spiegazioni su tali elementi prima di prendere una decisione. In mancanza e se il record non è omologato, il corridore può presentare un ricorso davanti al collegio d'appello.

*(testo modificato il 01.01.10)*

**3.5.025**

L'UCI tiene aggiornata una lista dei record del mondo omologati e la pubblica regolarmente.

**Record dell'ora****3.5.026**

Il record dell'ora è la miglior distanza realizzata durante un'ora su una bicicletta di tipo classico definita agli articoli da 1.3.006 a 1.3.010 e 1.3.019 del regolamento.

*(testo modificato il 15.05.14)*

**3.5.026 bis [abrogato il 15.05.14]****3.5.027**

La bicicletta sarà sottoposta alla commissione materiali per l'approvazione, 15 giorni prima della data del tentativo.

*(testo modificato il 15.05.14)*

**3.5.028**

Il corridore parte dalla linea dell'inseguimento, come definita dall'articolo 3.6.084.

**3.5.029**

Il cronometrista deve annunciare con la campana l'ultimo giro (vale a dire il giro durante il quale termina l'ora), quando il tempo che manca al compimento dell'ora, è inferiore al tempo medio realizzato per giro di pista.

**3.5.030**

Il tentativo termina quando il corridore taglia la linea dell'inseguimento, dalla quale egli è partito.

La fine è sancita da un singolo colpo di revolver.

*(testo modificato il 04.03.19)*

**3.5.031**

La distanza percorsa nell'ora è calcolata nel modo seguente:

$$D = (L \text{ Pi} \times \text{TTC}) + \text{Di C}$$

$$\text{Di C} = \frac{L \text{ Pi} \times \text{TRC}}{\text{TTC}}$$

dove: D = distanza percorsa nell'ora

L Pi = lunghezza della pista

TC = numero dei giri completi prima dell'ultimo giro  
Di C = distanza complementare  
TTC = tempo dell'ultimo giro completo  
TRC = tempo restante da correre all'inizio dell'ultimo giro

### **3.5.032**

La distanza percorsa è arrotondata al metro inferiore.  
Il record dell'ora non può essere migliorato per una distanza inferiore al metro.  
*(testo modificato il 15.05.14)*

### **3.5.033**

Se tra la fine dell'ora e la fine dell'ultimo giro si verifica un incidente che non permetta di terminare il giro completo, la distanza complementare è calcolata sulla base del tempo del penultimo giro.

### **Migliore prestazione nell'ora dietro derny**

#### **3.5.034**

La migliore prestazione nell'ora dietro derny, è la migliore distanza realizzata in un'ora su una bicicletta conforme agli articoli da 1.3.006 a 1.3.010.

Il ciclomotore (derny) deve conformarsi agli articoli da 3.6.029 a 3.6.051 l'abbigliamento degli allenatori con ciclomotore, devono essere conformi all'articolo 3.6.063. Il mezzo non deve, in nessun caso, essere munito di un rullo dietro la ruota posteriore.

La bicicletta ed il ciclomotore (derny), devono essere sottoposti alla commissione materiali per la approvazione, almeno 15 giorni prima della data del tentativo.

*(articolo introdotto il 10.06.05)*

#### **3.5.035**

Sono applicabili per il record dell'ora gli articoli da 3.5.028 a 3.5.033.

*(testo modificato il 15.05.14)*

## Capitolo 6: ATTREZZATURE E INFRASTRUTTURE

### § 1 Blocco di partenza

#### 3.6.001

I blocchi di partenza devono essere costruiti in modo da poter essere spostati facilmente fuori dalla superficie della pista entro 5 secondi. I blocchi di partenza dovranno essere testati ed approvati dal delegato tecnico dell'UCI o dal presidente di giuria in occasione di una competizione.

*(testo modificato il 01.01.02)*

#### 3.6.002

La bicicletta deve essere tenuta in posizione verticale, quale sia l'inclinazione della pista. A tale fine il blocco di partenza deve essere dotato di piedi regolabili.

#### 3.6.003

La bicicletta deve essere tenuta ferma con l'aiuto di un freno che blocca il bordo del cerchio posteriore.

*(testo modificato il 01.01.02)*

#### 3.6.004

Il freno dovrà essere regolabile in altezza per bloccare le ruote di differente diametro ed in larghezza per bloccare cerchi di differente spessore.

#### 3.6.005

Il freno deve liberare la ruota posteriore al momento della partenza, in modo che la partenza dei corridori sia simultanea.

#### 3.6.006

(N) Il freno del blocco di partenza è liberato dal sistema elettronico che aziona simultaneamente il cronometro.

### § 2 Moto per il dietro-motore

#### 3.6.007

I mezzi occorrenti all'allenamento devono essere conformi al disegno riprodotto all'articolo 3.6.028.

Tutte le quote del disegno partono dal centro dell'asse della ruota posteriore o da un punto fisso del telaio il più vicino all'asse della ruota posteriore (tale punto deve essere chiaramente definito) e dal suolo.

#### 3.6.008

I mezzi hanno una sola velocità, di marca e modello non definito e sono condotte da un solo conduttore.

#### 3.6.009

Il motore ed il telaio corrisponderanno esattamente alle norme del modello d'origine come sono definiti dal costruttore.

#### Motore

#### 3.6.010

La cilindrata dei motori sarà di 500 cc minimo e di 1.000 cc massimo.

#### 3.6.011

Tali motori, ad uno o due cilindri, sono motori verticali. I motori "Flat Tween" sono vietati.

#### Telaio

#### 3.6.012

Il mezzo è di un tipo commercializzato. La larghezza del telaio è di 350 mm al massimo. L'ammortizzatore posteriore è soppresso e viene sostituito da un tubo rotondo dello stesso diametro dei tubi del telaio, cioè 30 mm.

#### Sella

#### 3.6.013

La sella, di tipo commerciale, ha una larghezza di 300 mm ed una lunghezza di 350 mm. Essendo la posizione dell'allenatore definita "in piedi", la sella è piazzata in maniera inclinata dal dietro verso il davanti. La sella non può essere modificata in alcun caso; l'aggiunta di cuscini, cuoio, stoffe, ecc., che possono servire a formare un riparo supplementare, è assolutamente vietata. Il punto estremo della parte anteriore della sella è situata a 800/mm dal suolo e passa a 250 mm davanti la perpendicolare che passa per l'asse della ruota posteriore. La parte estrema

del retro della sella è situata a 1.030 mm dal suolo e passa per la stessa perpendicolare di quella che passa per l'asse della ruota posteriore.

## **Ruote**

### **3.6.014**

Le ruote sono montate con dei cerchi metallici e dei raggi commerciali. Il loro diametro è di 650 mm. al massimo. Pneumatici: ruota anteriore 350 x 19, ruota posteriore 350 o 400 x 19.

### **3.6.015**

Un freno agirà sulla ruota anteriore. Il freno che agisce sulla ruota posteriore serve da "rallentatore".

## **Manubrio**

### **3.6.016**

Il manubrio è di un solo pezzo. La sua larghezza all'indietro è di 700 mm al massimo (larghezza presa all'esterno delle impugnature).

### **3.6.017**

Le due impugnature devono essere alla stessa altezza. L'altezza in rapporto al suolo è di 1.000 mm minimo e di 1.050 mm massimo. L'altezza può essere regolabile all'interno di questi limiti.

### **3.6.018**

La parte estrema all'indietro delle impugnature del manubrio passerà per la stessa perpendicolare al suolo di quella della parte anteriore della sella, ossia 250 mm davanti all'asse della ruota posteriore.

### **3.6.019**

Nessuna manetta, nessun comando può, nella sua posizione di funzionamento, passare la estremità delle impugnature. I dispositivi in cuoio, le manette o ganci od altri accessori fissati alle impugnature sono formalmente vietati.

### **3.6.020**

Ogni allenatore è obbligato a tenere il suo manubrio con le due mani. La condotta con una sola mano è autorizzata solamente per la regolazione del motore, oppure in caso di pericolo.

## **Appoggiapiedi**

### **3.6.021**

Gli appoggiapiedi sono fissati a destra ed a sinistra sui tubi del telaio. Ogni appoggiapiedi è formato da una suola e dalla lamiera d'incastro.

### **3.6.022**

La suola dell'appoggiapiedi è formata da una lamiera piatta, le cui dimensioni sono di 120 mm di larghezza e di 240 mm di lunghezza totale esterna. La stessa è arrotondata a forma di semicerchio nella parte dietro. La lamiera d'incastro misura 80 mm davanti e 200 mm dietro; è saldata attorno alla suola.

### **3.6.023**

Il centro dell'appoggiapiedi passa per la stessa perpendicolare al suolo di quella della parte anteriore della sella e del retro del manubrio. Gli appoggiapiedi sono fissati in modo inamovibile all'avanti, a 240 mm dal suolo.

### **3.6.024**

La parte posteriore è regolabile. In ogni caso i due appoggiapiedi saranno sempre alla stessa altezza per tutte le moto durante la stessa competizione.

### **3.6.025**

La larghezza esterna degli appoggiapiedi è di 650 mm al massimo.

## **Rullo**

### **3.6.026**

Ogni mezzo è munito, dietro la ruota posteriore, di un rullo il cui tubo ha un diametro di 35 mm massimo. La larghezza del rullo è di 600 mm. Il centro dell'asse del rullo deve trovarsi a 335 mm dal suolo.

### **3.6.027**

Il rullo è fissato alla parte posteriore del telaio, per mezzo di ferri piatti a gomito e contro-gomito; la larghezza dei ferri è di 35 mm, lo spessore è di 6 mm. Due sostegni mantengono il rullo in buona posizione; tali sostegni sono

ugualmente in ferro piatto, largo 35 mm, spesso 6 mm. La distanza fra l'asse della ruota posteriore ed il rullo è regolabile di 50 mm in 50 mm; la distanza minima è di 600 mm, la distanza massima è di 800 mm.

### 3.6.028

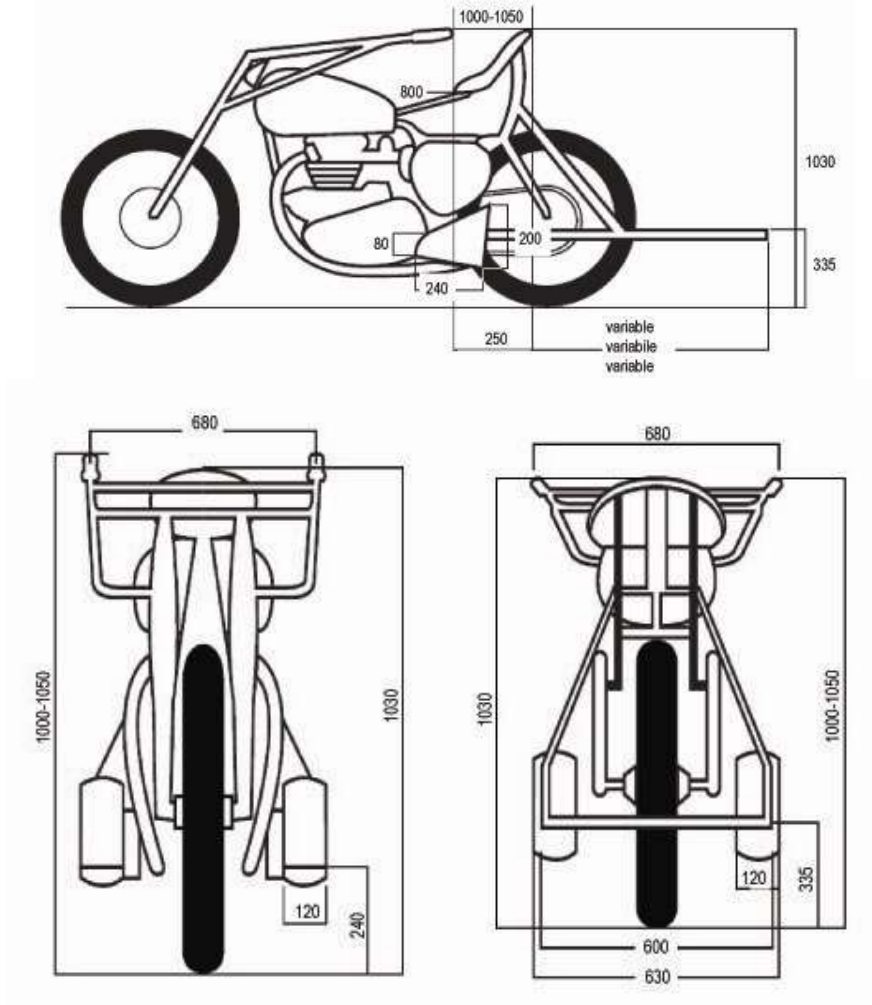

Dimensioni in mm

## § 3 Ciclomotori

### 3.6.029

Essendo il ciclomotore destinato a sostituire l'allenamento umano, il riparo che procura deve essere sensibilmente identico a quello che può offrire una bicicletta.

### 3.6.030

Nessuna parte del ciclomotore può essere circondata da cuoio, gomma, feltro o stoffe che possano servire da fondiarra artificiale.

### 3.6.031

Il ciclomotore deve essere strettamente conforme alle disposizioni seguenti.

### Motore

### 3.6.032

Il mezzo sarà munito di un motore di 100 cc al massimo, che deve servire esclusivamente l'allenatore nella sua pedalata.

### 3.6.033

L'uso della ruota libera è assolutamente vietato; il pignone fisso è obbligatorio.

## **Telaio**

### **3.6.034**

Il mezzo avrà una sola velocità e sarà monoposto.

### **3.6.035**

Il mezzo, forcella anteriore compresa, sarà costruito con tubi, con le stesse sembianze in tutti i punti a quelli utilizzati per la costruzione di una bicicletta ordinaria.

### **3.6.036**

L'altezza del telaio, con una montatura analoga a quella di una bicicletta, sarà di 560 mm minimo e di 580 mm massimo (distanza presa dall'asse della pedaliera all'asse del tubo superiore).

### **3.6.037**

L'altezza dell'asse della pedaliera in rapporto al suolo sarà di 230 mm minimo e di 290 mm massimo.

### **3.6.038**

La larghezza della pedaliera (pedali compresi) sarà di 380 mm al massimo.

## **Sella**

### **3.6.039**

La sella sarà di un modello da corsa commerciale in cuoio; misurerà 300 mm di lunghezza massima e da 150 a 180 mm di larghezza. La sella si troverà ad eguale distanza, sia alla destra sia alla sinistra del telaio.

### **3.6.040**

La sella non potrà essere modificata in alcun modo. L'aggiunta di cuscini, cuoio, stoffe, ecc. che servano per formare un riparo supplementare è assolutamente vietata.

### **3.6.041**

L'estremità del becco della sella sarà situata:

- a) a 450 mm dall'asse del bullone di serraggio del manubrio per le piste di 200 e più mt;
- b) a 400 mm dall'asse del bullone di serraggio del manubrio per le piste inferiori ai 200 mt.

### **3.6.042**

L'altezza della parte posteriore della sella rispetto al suolo sarà di 870 mm minimo.

## **Manubrio**

### **3.6.043**

Il manubrio sarà in un solo pezzo e misurerà 500 mm di larghezza massima (distanza presa all'esterno delle estremità delle impugnature).

### **3.6.044**

Il manubrio sarà ribassato di 30 mm in rapporto al bullone di serraggio del manubrio che sarà a 900 mm di distanza dal suolo. Le impugnature del manubrio si troveranno dunque a 870 mm dal suolo (distanza presa dalla parte inferiore delle impugnature).

Per le piste che misurano meno di 200 metri, le impugnature del manubrio si troveranno a 920 mm dal suolo (distanza presa dalla parte inferiore delle impugnature).

### **3.6.045**

Le estremità più arretrate del manubrio si troveranno al massimo a 200 mm dietro l'asse del bullone di serraggio del manubrio. Le estremità saranno tappate e le impugnature potranno essere ricoperte da nastro isolante. Le impugnature di caucciù sono formalmente vietate.

## **Ruote**

### **3.6.046**

Le ruote saranno montate con cerchi metallici. La ruota anteriore avrà un diametro di 600 mm e sarà dotata di un pneumatico con una sezione di 55 mm.

### **3.6.047**

La ruota posteriore avrà un diametro di 700 mm e sarà dotata di un pneumatico con sezione di 42 mm.

**Serbatoio****3.6.048**

Il serbatoio, di forma cilindrica, misura 180 mm di diametro e 265 mm di lunghezza, contiene una miscela di benzina ed olio e deve essere fissato al piantone del manubrio.

**Parafango****3.6.049**

I parafanghi saranno in acciaio.

**3.6.050**

La larghezza del parafango posteriore sarà di 70 mm al massimo. Sarà in un solo pezzo formante una lamiera protettiva sui due lati. Le sue estremità devono fissarsi ai tubi del telaio davanti all'asse della ruota posteriore. L'altezza di tale lamiera sarà di 140 mm. La distanza fra il bullone di serraggio del manubrio e la perpendicolare rapportata al suolo passante per l'estremità posteriore del parafango sarà di 1.250 mm. La distanza fra la parte posteriore della sella e la perpendicolare, in rapporto al suolo, passante per l'estremità posteriore del parafango sarà dunque di 500 mm minimo.

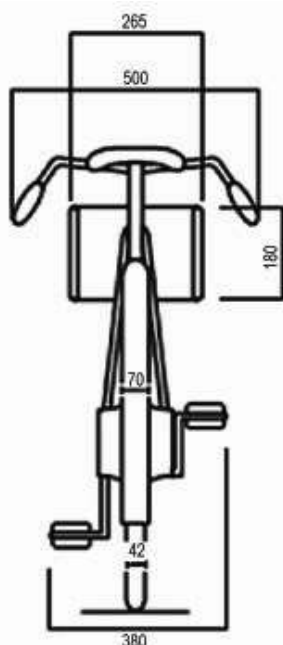
**3.6.051****§ 4 Abbigliamento degli allenatori dietro-motore****3.6.052**

Gli allenatori devono portare una giacca di cuoio delle seguenti dimensioni:

- |   |        |
|---|--------|
| - lunghezza del dorso senza collo                               | 67 cm  |
| - larghezza del dorso all'altezza delle maniche                 | 45 cm  |
| - larghezza del petto misurato all'altezza delle maniche        | 35 cm  |
| - circonferenza del petto misurato sotto le braccia             | 120 cm |
| - circonferenza della giacca misurata alla base                 | 120 cm |
| - lunghezza delle maniche misurate alla cucitura del gomito     | 60 cm  |
| - circonferenza delle maniche misurata all'altezza dei bicipiti | 40 cm  |
| - circonferenza delle maniche misurata al polso                 | 28 cm  |
| - circonferenza del collo                                       | 44 cm  |
| - altezza del collo   | 3,5 cm |

**3.6.053**

La chiusura del collo è assicurata da due fermagli. La chiusura della giacca è situata sul dorso con una zip (che si chiuderà dal basso all'alto).

**3.6.054**

E' vietato slacciare la giacca durante la corsa od modificarla per creare vantaggio ad un corridore.

**3.6.055**

Gli allenatori devono indossare un pantalone di cuoio senza ghettoni dalle seguenti dimensioni:

lunghezza del lato	94 cm
lunghezza misurata al cavallo	68 cm
circonferenza alla cintura	102 cm
circonferenza del bacino misurata sopra i glutei	114 cm
circonferenza della coscia	72 cm
circonferenza sopra il ginocchio	48 cm
circonferenza sotto il ginocchio	36 cm
circonferenza del polpaccio	40 cm
circonferenza della base	30 cm

**3.6.056**

Il pantalone di cuoio comporta inoltre una cintura di tela con un'altezza di 22 cm. Questa cintura porta, sulla parte posteriore e dall'alto verso il basso, una punta di gomma avente una lunghezza di 48 cm ed una larghezza di 9 cm.

**3.6.057**

Il pantalone non avrà aperture tranne che sui due lati di ogni gamba, su una lunghezza di 40 cm partendo dalla cavaglia. La chiusura è assicurata da una lampo dall'alto al basso.

**3.6.058**

Il pantalone è sostenuto da bretelle che si incrociano e si fissano dietro a cinghie di gomma.

**3.6.059**

Gli allenatori, sotto il loro equipaggiamento di cuoio, potranno indossare solamente una maglia leggera ed aderente ed un pantaloncino da corsa da ciclista. La giacca deve potersi allacciare senza far saltare le cuciture o la chiusura lampo. Queste maglie devono essere di identico spessore in ogni loro parte e non possono essere imbottiti. Non devono avere alcuna apertura.

**3.6.060**

Gli allenatori possono portare un solo paio di calzini. Devono essere sostenuti da un reggicalze.

**3.6.061**

Sono autorizzati solamente gli scarpini di cuoio di grandezza normale. Essi devono essere completamente chiusi.

**3.6.062**

L'uso di un casco rigido è obbligatorio in corsa ed in allenamento. È fatto divieto di toglierselo durante la corsa o di slacciare l'allacciatura. I paraorecchie, che possono essere fissati al casco, non possono superare le dimensioni di 1 cm per 3 cm.

**§ 5 Abbigliamento degli allenatori d'erny****3.6.063**

Tutti gli allenatori devono avere la stessa tenuta:

- una canotta a maniche corte di trama leggera
- una maglia da corridore aderente con le tasche cucite; le maniche lunghe sono permesse; l'uso di una maglia da corsa supplementare può essere autorizzato dai commissari
- un pantaloncino (nero aderente sino a metà coscia)
- scarpe da ciclista di colore nero e calzini di colore unito nero o bianco
- guanti da corsa o guanti normali senza fodera e senza polsini
- casco rigido, modellato tipo casco da stayer; non potrà avere né para-orecchie né bande di cuoio, feltro o stoffa che possano creare fondazioni artificiali.



## SPECIFICHE TECNICHE ED OMOLOGAZIONE DEI VELODROMI

### § 6 Velodromi

#### 3.6.064

Le gare su pista del calendario internazionale debbono svolgersi su un velodromo omologato dall'UCI. A titolo eccezionale rispetto a quanto sopra, l'UCI può accettare l'inserimento di velodromi non omologati nel Calendario Internazionale, purché essi soddisfino interamente tutte le garanzie in termine di sicurezza.

Le prove su pista dei calendari nazionali devono svolgersi su un velodromo omologato dalla federazione nazionale del paese o su un velodromo omologato dall'UCI.

*(articolo modificato il 14.10.16)*

#### 3.6.065

Un velodromo non sarà omologato dall'UCI a meno che non risponda alle disposizioni del presente paragrafo.

*(articolo modificato il 14.10.16)*

#### 3.6.066

La stabilità, la resistenza dei materiali e degli ancoraggi che costituiscono la struttura del velodromo, devono rispettare le regole di costruzione e di sicurezza del paese nel quale è costruito e tener conto delle condizioni geologiche e climatiche specifiche.

Questi elementi così come, in generale, la conformità della costruzione e dei materiali con le norme tecniche e le regole d'arte, restano di esclusiva responsabilità ai capi-mastri, imprenditore, architetto, ingegnere, proprietario, sfruttatore, gestore, utilizzatore o altro, secondo le disposizioni legali o regolamentari locali. L'UCI è esonerata da ogni eventuale responsabilità a questo riguardo.

L'omologazione del velodromo da parte dell'UCI, non si basa sulle sue qualità tecniche e strutturali, ma unicamente sulla conformità, al momento della ispezione, del suo aspetto esteriore con le disposizioni del presente paragrafo. L'UCI non è responsabile di qualche difetto situato al di fuori dell'oggetto di omologazione o che si produca o manifesti dopo le constatazioni sulle quali essa è basata.

*(testo modificato il 01.01.02)*

## GEOMETRIA DELLA PISTA

### Forma

#### 3.6.067

Il bordo interno di una pista presenta due curve collegate da due rettilinei. L'entrata e l'uscita delle curve devono essere realizzate in modo che il passaggio avvenga progressivamente.

L'inclinazione della pista è determinata tenendo conto del raggio delle curve e delle velocità di punta nelle differenti specialità.

### Lunghezza

#### 3.6.068

La lunghezza di una pista deve essere compresa tra non meno di 133 mt e non più di 500 mt.

La lunghezza di una pista deve essere determinata in modo che con il compimento di un certo numero di mezzi giri si ottenga una distanza di 1 Chilometro esatto, con lo scarto di misurazione di + 5 centimetri.

Per i *Campionati del Mondo* ed i Giochi Olimpici la lunghezza della pista deve essere di 250 metri. Nell'interesse dello sviluppo del ciclismo su pista, l'UCI può accordare una deroga speciale ai Velodromi già in uso.

*(testo modificato il 01.01.02; 24.09.09)*

#### 3.6.069

La lunghezza della pista viene misurata a 20 cm dal bordo interno della pista (limite superiore della zona di riposo).

### Larghezza

#### 3.6.070

La larghezza della pista deve essere costante nel suo insieme. Le piste omologate in categoria 1 e 2 devono avere una larghezza minima di almeno 7 metri. Le altre piste devono avere una larghezza proporzionale alla lunghezza, con un minimo di 5 metri.

*(testo modificato il 01.01.02)*

### Costa azzurra (Zona di Riposo)

#### 3.6.071

Una fascia di scorrimento di colore blu detta "costa azzurra" (o zona di riposo) deve essere creata lungo tutto il perimetro interno della pista. La larghezza di questa fascia deve essere almeno il 10% della larghezza della pista e

la sua superficie deve avere le stesse caratteristiche di della pista stessa. In questa zona è vietata ogni iscrizione pubblicitaria.

Ad eccezione dei concorrenti che circolano in bicicletta, quando si hanno uno o più concorrenti sulla pista, sulla zona di riposo non può trovarsi alcuna persona o alcun oggetto.

*(testo modificato il 01.01.02)*

## **Zona di sicurezza**

### **3.6.072**

Partendo dal bordo interno della zona di riposo deve essere predisposta e delimitata una zona di sicurezza. La larghezza dell'insieme della zona di sicurezza e della zona di riposo è di almeno 4 mt per le piste di 250 mt ed oltre e di 2,5 mt per le piste inferiori a 250 mt.

Ad eccezione dei commissari, dei corridori che circolano in bicicletta e delle persone autorizzate dal presidente di giuria, nessuna persona od oggetto (compresi i blocchi di partenza), può trovarsi nella zona di sicurezza quando c'è un corridore sulla pista.

*(testo modificato il 01.01.02; 26.08.04)*

### **3.6.072 bis**

Una balaustra, di una costruzione che assicuri la sicurezza necessaria per i corridori e dell'altezza di almeno 120 cm deve essere eretta sul bordo inferiore della zona di sicurezza, salvo che se sono riunite le seguenti condizioni:

1. se non c'è uno sbalzo od un dislivello scosceso tra la zona di sicurezza e l'area interna o tra l'area interna
2. all'interno della zona di sicurezza e su una distanza di 10 mt dalla "costa azzurra" non si trova nessuna persona o oggetto non autorizzato secondo l'articolo 3.6.072

La balaustra deve essere trasparente ed in nessun caso vi potranno essere apposti pannelli pubblicitari.

Nei punti dove l'area interna si trova ad un livello inferiore a 1,5 mt o più in rapporto al bordo interno della zona di sicurezza, devono essere sistemate delle protezioni supplementari (reti, pannelli etc.), per ridurre i rischi derivanti da eventuali uscite accidentali di pista.

I cancelli eventualmente sistemati nella balaustra, devono prevedere una chiusura facile ed affidabile. Durante lo svolgimento delle gare e degli allenamenti, essi devono essere chiusi

*(testo modificato il 01.01.02; 26.08.04)*

## **Profilo**

### **3.6.073**

In ogni punto della pista, la sezione trasversale deve presentare dal bordo interno a quello esterno, un profilo rettilineo. Nelle curve il bordo interno deve essere raccordato con la costa azzurra con un arrotondamento.

### **3.6.073 bis**

In ogni punto della pista e della zona di sicurezza, l'altezza di almeno 3 mt. perpendicolare alla superficie deve essere libera da ogni ostacolo.

*(testo modificato il 01.01.02)*

## **Superficie**

### **3.6.074**

La superficie di una pista deve essere totalmente piana, omogenea e non abrasiva. La tolleranza di planimetria della superficie, sono di 5 mm su 2 mt. Il rivestimento deve essere uniforme sotto tutti gli aspetti, sulla totalità della superficie della pista. Il rivestimento destinato a migliorare la qualità dello scorrimento su una sola parte della pista è vietato.

*(testo modificato il 01.01.02)*

### **3.6.075**

Il colore della superficie della pista deve permettere una buona visibilità delle linee di demarcazione.

## **LINEE**

### **Vernice**

### **3.6.076**

Ogni demarcazione, linea, iscrizione pubblicitaria o altro sulla pista, deve essere fatta con una vernice o prodotto non sdruciolevole e che non modifichi le proprietà d'aderenza, la consistenza, ne la omogeneità della superficie.

*(testo modificato il 01.01.02)*

### **3.6.077**

Le iscrizioni pubblicitarie sulla superficie della pista devono essere piazzate sopra la linea degli stayer, in una banda longitudinale compresa entro cm. 50 dal bordo esterno di questa linea e cm. 50 dalla balaustra (bordo esterno della pista). È vietata ogni iscrizione pubblicitaria nella zona compresa 1 metro prima ed 1 metro dopo le

linee dell'inseguimento e dei 200 metri così come tra i tre metri prima ed i tre metri dopo la linea di arrivo, essendo questa distanza misurata da ogni parte in rapporto al limite della banda bianca.

*(testo modificato il 01.01.02)*

### **3.6.078**

Le linee longitudinali indicate agli articoli da 3.6.079 a 3.6.081, hanno una larghezza costante di cm. 5. Le linee trasversali indicate agli articoli da 3.6.082 a 3.6.084, hanno una larghezza costante di cm. 4.

## **Demarcazioni longitudinali**

### **Linea di misurazione**

#### **3.6.079**

A 20 cm dal bordo interno della pista, è tracciata una linea di colore nero su fondo chiaro oppure bianca su fondo scuro, detta "linea di misurazione", numerata ogni 10 metri e segnata ogni 5 metri. La misura di questa linea di misurazione viene presa sul suo bordo interno.

### **Linea degli sprinter**

#### **3.6.080**

A 85 cm dal bordo interno della pista viene tracciata una linea rossa, detta "linea dei velocisti". La distanza è misurata sul bordo interno della linea rossa.

*(testo modificato il 21.01.06)*

### **Linea degli stayer**

#### **3.6.081**

Ad un terzo della larghezza totale della pista, ma ad un minimo di 2,45 metri dal bordo interno della stessa, è tracciata una linea blu detta "linea degli stayer".

La distanza è misurata sul bordo interno della linea blu.

*(testo modificato il 21.01.06)*

## **Demarcazioni trasversali**

### **Linea d'arrivo**

#### **3.6.082**

La linea d'arrivo è situata al termine di una dirittura, almeno a qualche metro prima della entrata della curva ed in principio davanti alla tribuna principale.

Trattasi di una linea trasversale nera di cm. 4 di larghezza al centro di una banda bianca di cm. 72 di larghezza.

Questa marcatura sulla pista deve continuare su tutta l'altezza della parte piena della balaustra

### **Linea dei 200 metri**

#### **3.6.083**

200 metri prima della linea d'arrivo, è tracciata una linea bianca trasversalmente alla pista, linea a partire dalla quale vengono rilevati i tempi per le prove di velocità.

## **Linee dell'inseguimento**

#### **3.6.084**

Alla metà esatta dei rettilinei della pista sono tracciate, nel prolungamento l'una dell'altra, trasversalmente e per metà della larghezza della pista, due linee rosse che segnalano i punti d'arrivo delle gare ad inseguimento.

## **EQUIPAGGIAMENTO**

### **Tunnel d'accesso**

#### **3.6.085**

L'accesso all'area centrale, che è situata all'interno della zona di sicurezza, deve essere obbligatoriamente assicurato da uno o più tunnel.

### **Quartiere corridori**

#### **3.6.086**

Sull'area centrale devono essere allestiti dei luoghi ove i corridori possono cambiarsi e fare riscaldamento, così come delle zone di attesa nei pressi delle linee dell'inseguimento e di arrivo.

### **Balaustra**

#### **3.6.087**

Il bordo esterno della pista deve essere attorniato da una balaustra di protezione per proteggere i corridori e gli spettatori. Questa deve essere stabile e solidamente ancorata ed avere un'altezza totale di almeno 90 cm. La parte

interna deve essere completamente piena e liscia per almeno 65 cm al di sopra della pista ne presentare alcuna asperità ne parte sporgente.

Nei punti ove l'area esteriore della pista è situata ad un livello inferiore di almeno 1,5 mt in rapporto al bordo esterno della superficie della pista, dovranno essere sistemate delle protezioni supplementari (reti, pannelli etc.), per ridurre i rischi derivanti da eventuali uscite di pista accidentali.

Il colore della balaustra esterna dovrà fare nettamente contrasto con quello della pista.

I cancelli sistemati eventualmente nella balaustra esterna, devono imperativamente aprirsi verso l'esterno e comportare una chiusura con catenaccio facile ed affidabile. Durante lo svolgimento delle corse e degli allenamenti, devono essere chiusi.

*(testo modificato il 01.01.02)*

## **Varie**

### **3.6.088**

In prossimità della linea di arrivo, ben visibili dai corridori e dal pubblico, dovranno essere collocati un conta giri ed una campana udibile nel recinto del velodromo.

Per le prove di inseguimento, campana e contagiri saranno collocati sui due lati della pista, in prossimità delle linee di inseguimento, conformemente all'art. 3.2.066

*(testo modificato il 01.01.02)*

### **3.6.089**

Deve essere previsto un sistema permanente di cronometraggio con blocchi di partenza, orologio di partenza, bande di contatto ed un pannello di segnalazione elettronica (tempi al millesimo di secondo, giri, punti, ecc.), unitamente ad un sistema di fotofinish o video-finish per facilitare il giudizio sugli arrivi ed una sonorizzazione generale chiaramente udibile nel recinto del velodromo.

Le bande di contatto devono essere disposte su tutta la larghezza della pista e deve essere installato un sistema rivelatore luminoso riconosciuto

*(testo modificato il 01.01.02)*

## **Illuminazione**

### **3.6.090**

Deve essere prevista una illuminazione adeguata rispondente alle condizioni di sicurezza in vigore nel paese.

Il sistema di illuminazione deve essere accompagnato da un sistema di emergenza indipendente dalla rete elettrica, capace di produrre in maniera indipendente un'intensità di almeno 100 Lux per 5 minuti.

In occasione degli allenamenti senza spettatori, l'illuminazione verticale deve essere di almeno 300 Lux.

In occasione delle competizioni, dovrà essere almeno di 1.400 Lux per i campionati del mondo élite e giochi olimpici (velodromi in categoria 1), almeno 1000 Lux per i velodromi in categoria 2, almeno 500 Lux per i velodromi in categoria 3 e 4.

*(testo modificato il 01.01.02)*

## **SPAZI FUNZIONALI**

### **Palco del giudice di arrivo**

#### **3.6.091**

Deve essere previsto un palco per il Giudice di Arrivo che dovrà essere situato sull'area centrale di fronte alla linea di arrivo.

### **Spazio per il collegio di giuria**

#### **3.6.092**

Al centro della pista in prossimità della linea di arrivo, deve essere previsto uno spazio adeguato per il Collegio di Giuria.

*(testo modificato il 01.01.02)*

### **Palco per il giudice arbitro**

#### **3.6.093**

All'esterno della pista deve essere installata una piccola loggia per il giudice arbitro. Essa dovrà essere sistemata in un luogo calmo e isolato che permetta di avere una visione generale, dominante e completa della pista, per esempio, nell'alto della tribuna di fronte alla linea di arrivo. Una canalina per cavi deve essere predisposta tra questa postazione e l'interno della pista. Durante le competizioni dovrà essere installato un sistema di collegamento radio tra il giudice arbitro e gli altri commissari, compreso lo starter ed il presidente del collegio.

*(testo modificato il 01.10.19)*

**Palco centrale per lo starter****3.6.093 bis**

Al centro dell'area centrale, in corrispondenza delle linee dell'inseguimento, deve essere previsto un palco per lo starter, che deve avere una superficie da 3 a 4 mq ed essere sopraelevato in rapporto al livello della pista.  
(testo modificato il 01.01.02)

**OMOLOGAZIONE DEI VELODROMI****3.6.094**

In occasione della loro omologazione, i velodromi sono classificati in 4 categorie in funzione della qualità tecnica della pista e delle installazioni. La categoria determina il livello delle competizioni che possono essere organizzate sul velodromo, come indicato nella sotto riportata tabella:

Categoria	Omologazione	Livello delle prove
1	UCI	Campionati del Mondo Élite Giochi Olimpici
2	UCI	Coppa delle Nazioni Campionati Continentali Campionati del Mondo Juniores
3	UCI	Altre prove internazionali
4	Federazione Nazionale	Prove Nazionali

**3.6.095**

Le piste di categoria 1 e 2 devono rispondere ai criteri seguenti (calcolate per velocità che hanno un minimo di sicurezza da 85 km/h fino ad un massimo di 110 Km/h):

<b>Lunghezza della pista</b>	250 mt	285,714 mt	333,33 mt	400 mt
<b>Raggio delle curve</b>	19-25 mt	22-28 mt	23-25 mt	28-50 mt
<b>Larghezza</b>	7-8 mt	7-8 mt	7-9 mt	7-10 mt

Le altre piste devono essere concepite per garantire una velocità minima di sicurezza di almeno 75 km/h.  
(testo modificato il 01.01.02)

**3.6.096**

La domanda di omologazione deve essere fatta all'UCI, dalla federazione nazionale del paese in cui è ubicato il velodromo.

**3.6.097**

La domanda di omologazione deve essere indirizzata all'UCI almeno due mesi prima della data di ispezione prevista. Essa deve essere accompagnata da una relazione tecnica completa, conforme al modello standard de l'UCI.

L'UCI può esigere ogni documento o informazione supplementare.

(testo modificato il 01.01.02)

**3.6.098**

La federazione nazionale deve organizzare l'ispezione del velodromo in presenza di uno specialista incaricato di effettuare le misurazioni regolamentari sotto la direzione di un delegato dell'UCI. In tale occasione deve essere organizzato un collaudo della pista da parte di un gruppo di corridori.

Tutte le spese relative all'ispezione del velodromo, sono a carico del richiedente, essendo ritenuta responsabile in solido la federazione nazionale.

La presa in carico del delegato dell'UCI viene effettuata secondo le condizioni precisate nelle Obbligazioni Finanziarie in vigore.

(testo modificato il 01.01.02)

**3.6.099**

Il delegato dell'UCI stenderà una dettagliata relazione dell'ispezione, controfirmata dai responsabili della misurazione e da un rappresentante della federazione nazionale.

**3.6.100**

Se l'UCI ritiene che vi siano elementi che ostano all'omologazione, invita il richiedente a fornire spiegazioni su tali elementi prima di prendere una decisione. In difetto di ciò, e nel caso in cui il velodromo non sia omologato, la federazione può inoltrare un ricorso al TAS.

*(testo modificato il 01.01.10)*

**3.6.101**

Ogni modifica o restauro delle installazioni successivo all'ispezione del velodromo, annulla l'omologazione.

Una nuova omologazione è sottoposta alla procedura prevista agli articoli 3.6.097 e successivi.

*(testo modificato il 01.01.02)*

## **Capitolo 7: SQUADRE PISTA** (Capitolo introdotto il 31.05.04)

### **§ 1 Definizione**

#### **3.7.001**

Un Team Pista (TT) è una formazione comprendente almeno 3 Corridori e il loro datore di lavoro, costituito per partecipare alle prove internazionali su pista.

*(testo modificato il 30.03.09)*

#### **3.7.002**

Il Team è costituito dall'insieme dei Corridori impiegati dallo stesso Datore di Lavoro, dal Datore di Lavoro stesso, dagli Sponsor e da tutte le altre persone che sono assunte dal Datore di Lavoro e/o gli Sponsor, per il funzionamento della squadra (Team Manager, direttore sportivo, allenatore, massaggiatore, meccanico, ecc...). È identificato da una particolare denominazione e registrato all'UCI conformemente alla presente regolamentazione.

#### **3.7.003**

Le Squadre Pista possono partecipare alle prove delle seguenti specialità:

- Velocità;
- Keirin;
- 1000/500 mt a cronometro;
- Velocità a squadre;
- Inseguimento individuale;
- Corsa a punti
- Scratch;
- Madison;
- Inseguimento a squadre

#### **3.7.004**

Gli Sponsor sono persone, ditte od organismi che contribuiscono al finanziamento del Team. Di tali sponsor, due al massimo sono designati come sostenitori principali del Team. Se nessuno dei due sostenitori principali è il Datore di Lavoro della squadra, il datore di lavoro può essere solamente una persona fisica o organizzazione i cui proventi commerciali sono proventi pubblicitari.

#### **3.7.005**

Il/i partner principale/i così come il datore di lavoro, debbono impegnarsi con il Team per un numero intero di anni civili.

#### **3.7.006**

Il nome del Team deve essere o quello dell'azienda o del marchio del partner o dei partner principali, o di uno dei due, o quello del responsabile finanziario.

Su specifica richiesta, l'UCI può autorizzare un'altra denominazione legata al progetto della squadra. L'UCI può rifiutare la registrazione della squadra causa la rassomiglianza nella denominazione di un nuovo team, del suo responsabile finanziario o dei suoi partner principali, che sia suscettibile di creare confusione con un'altra squadra

*(testo modificato il 01.10.11)*

#### **3.7.007**

L'omonimia dei gruppi sportivi, dei sostenitori principali e dei datori di lavoro è vietata. In caso di nuove e simultanee richieste contenenti una omonimia, la priorità sarà concessa in virtù dell'anzianità della denominazione.

#### **3.7.008**

Il Team deve affiliarsi a una Federazione nazionale membro dell'UCI.

*(testo modificato il 30.09.10)*

### **§ 2 Norme giuridiche e finanziarie**

#### **3.7.009**

Il datore di lavoro dei corridori che fanno parte del Team deve essere una persona fisica o organizzazione avente capacità giuridica di assumere del personale. Tale soggetto firmerà i contratti con i corridori.

### **3.7.010**

I sostenitori principali della Squadra Pista, diversi dal Datore di Lavoro, sono tenuti in solido al pagamento di tre (3) mesi di salario nel caso di inadempienza del Datore di Lavoro così come delle obbligazioni finanziarie del gruppo sportivo nei confronti dell'UCI e delle Federazioni Nazionali, ivi comprese le ammende.

## **§ 3 Registrazione all'UCI**

### **3.7.011**

Ogni anno i Team devono registrarsi all'UCI.

### **3.7.012**

I Team devono, nello stesso tempo, registrare i loro corridori.

### **3.7.013**

I Team devono comunicare l'elenco del loro personale e dei loro corridori per il controllo e la registrazione all'UCI, almeno 15 giorni prima dell'inizio del periodo della classifica UCI a punti dei corridori su pista.

Sull'elenco i Team indicheranno:

1. la denominazione esatta del Team
2. le coordinate complete ( indirizzo, e-mail, telefono, fax), ai quali possono essere inviate tutte le comunicazioni destinate al Team
3. il nome ed l'indirizzo degli sponsor principali, del datore di lavoro, del general manager, del Team Manager e dell'assistente Team Manager
4. nome, cognome, indirizzo, nazionalità e data di nascita dei corridori; la data ed il numero della licenza così come l'autorità che la ha rilasciata
5. una copia del contratto tra il Team ed i suoi corridori.

### **3.7.014**

L'articolo 3.7.013 si applica ugualmente per ogni modifica dell'elenco. Queste variazioni devono essere immediatamente sottoposte dal Team all'UCI per l'approvazione.

### **3.7.015**

Solamente i Team che figurano sull'elenco dell'UCI possono usufruire dei vantaggi indicati all'articolo 3.7.019.

### **3.7.016**

Con la registrazione annuale, i gruppi sportivi ed in modo particolare il datore di lavoro e gli sponsor, si impegnano a rispettare gli statuti ed i regolamenti dell'UCI e delle Federazioni nazionali ed a partecipare alle manifestazioni ciclistiche in modo sportivo e leale. Il datore di lavoro e lo sponsor principale sono tenuti in solido a rispondere di tutti gli obblighi finanziari del Team nei confronti dell'UCI e delle Federazioni Nazionali, ivi comprese le ammende.

### **3.7.017**

La registrazione del Team all'UCI comporta dei diritti di registrazione a carico del Team stesso pagabili al più tardi entro 15 giorni prima dell'inizio del periodo della classifica a punti UCI. L'ammontare è fissato annualmente dal Comitato Direttivo dell'UCI.

*(testo modificato il 04.03.19)*

### **3.7.018**

Unitamente alla richiesta di registrazione, ogni squadra deve sottoporre all'UCI un disegno (grafico) a colori della sua maglia, con i logo degli sponsor.

### **3.7.019**

I Team registrati all'UCI, beneficeranno dei vantaggi seguenti:

1. inclusione nella classifica dei Team Pista dell'UCI
2. servizi di informazione e di pubblicazione oltre alle regolari distribuzioni
3. servizio di iscrizione prioritaria per i principali avvenimenti dell'UCI
4. tariffe preferenziali, quando contrattate, per alberghi e vitto nelle prove di Coppa delle Nazioni.

## **§ 4 Squadre e corridori**

### **3.7.020**

La squadra è l'insieme dei corridori di un gruppo sportivo pista che prenderanno parte alle prove elencate all'articolo 3.7.003.



### **3.7.021**

Il numero di corridori del gruppo sportivo non può essere superiore a 10.

### **3.7.022**

Un corridore non può impegnarsi con un Organizzatore, chiunque esso sia, per partecipare ad una gara, senza avere ottenuto il consenso preventivo del suo Datore di Lavoro o dal suo delegato. Tale consenso è considerato come acquisito se, debitamente richiesto, quest'ultimo non ha risposto nel termine di dieci giorni.

## **§ 5 Contratto di lavoro**

### **3.7.023**

L'appartenenza di un corridore alla squadra di un gruppo sportivo, impone la stesura di un contratto che deve contenere almeno le clausole del contratto tipo presentato all'articolo 3.7.029. Tale contratto non include bonus o incentivi, il calendario delle gare al quale l'atleta dovrà partecipare, la fornitura di equipaggiamento e altri dettagli, essendo tutto ciò rimesso a negoziazione tra gli atleti ed il datore di lavoro.

### **3.7.024**

Ogni clausola convenuta fra il corridore ed il Datore di Lavoro che sia nociva dei diritti del corridore previsti dal contratto tipo UCI, è considerata nulla.

### **3.7.025**

Ogni contratto tra un Gruppo Sportivo ed un Corridore dovrà essere redatto come minimo in due esemplari. Una copia firmata e scansionata sarà trasmessa all'UCI.

*(testo modificato il 01.07.17)*

## **§ 6 Fine del contratto**

### **3.7.026**

Alla scadenza della durata prevista dal contratto, il corridore è libero di mettersi al servizio di un altro datore di lavoro. Qualsiasi sistema di indennità di trasferimento è vietato.

## **§ 7 Scioglimento del Team Pista**

### **3.7.027**

Il Team Pista, deve comunicare il più presto possibile ai corridori, agli altri membri del suo personale, all'UCI ed alla sua Federazione nazionale, il proprio scioglimento o la fine della sua attività o la sua incapacità a tener fede ai propri obblighi.

A partire da tale annuncio, i corridori sono in pieno diritto liberi di legarsi contrattualmente con terze parti per la stagione successiva ovvero per il periodo a partire dal momento annunciato per lo scioglimento, la fine dell'attività o la incapacità di funzionare.

## **§ 8 Sanzioni**

### **3.7.028**

Se un gruppo sportivo, nel suo insieme, non soddisfa o non soddisfa più tutte le condizioni previste dalla normativa UCI di riferimento, il medesimo non può più partecipare alle prove ciclistiche.

## § 9 Contratto tipo tra un corridore ed un gruppo sportivo pista

### 3.7.029

Tra i sottoscritti

(nome e cognome del "datore di lavoro")

datore di lavoro della Squadra Pista (denominazione della Squadra) affiliato alla (denominazione della Federazione Nazionale) e di cui i principali partner sono:

1. (nome ed indirizzo) (all'occorrenza lo stesso datore di lavoro)
2. (nome ed indirizzo)

di seguito definito "Datore di lavoro"

DA UNA PARTE;

e (nome e cognome del corridore)

nato a

il

di nazionalità

in possesso di una licenza rilasciata da

di seguito definito "Il Corridore"

DALL'ALTRA PARTE.

Premesso che:

- il Datore di lavoro ingaggia una squadra di ciclisti che, in seno al gruppo sportivo (nome del gruppo sportivo) e sotto la direzione del Signor (nome del manager o del Direttore sportivo) partecipa alle gare ciclistiche su pista regolamentate dai regolamenti dell'UCI
- il corridore intende stipulare un contratto con il (nome del gruppo sportivo)
- le due parti sono a conoscenza ed accettano interamente gli statuti ed i regolamenti dell'UCI, e delle loro Federazioni Nazionali.

CIÒ PREMESSO, si conviene quanto segue:

#### art. 1 - Ingaggio

Il Datore di lavoro ingaggia il corridore, che accetta, in qualità di corridore su pista.

La partecipazione del corridore a prove concernenti altre specialità, sarà concordata tra le parti caso per caso.

#### art. 2 - Durata

Il presente contratto è concluso a tempo determinato per una durata che avrà corso dal ... e terminerà il ...

#### art. 3 - Remunerazione

##### a) Corridore remunerato

Il corridore ha diritto ad uno stipendio lordo annuale di ... . Tale salario non può essere inferiore al salario minimo legale, o, ove tale minimo non sia stabilito, al salario usuale, che è corrisposto o deve essere corrisposto ai lavoratori impiegati a tempo pieno nel paese la Federazione nazionale del quale ha rilasciato la licenza al corridore o nel paese in cui ha sede il gruppo sportivo se questo salario è più elevato.

Se la durata del presente contratto è inferiore ad un anno, il corridore deve guadagnare, per questo periodo, almeno la totalità del salario annuale previsto al paragrafo precedente con deduzione del salario contrattuale che egli avrebbe potuto guadagnare, in qualità di corridore, presso un altro Datore di Lavoro nel corso dell'anno che precede la data finale del presente contratto. Questa disposizione non si applica se il presente contratto viene prorogato.

##### b) Corridore non remunerato

Il corridore non percepisce né salario né remunerazione ma riceve un rimborso spese secondo lo schema di seguito riportato per le attività svolte in seno alla squadra e/o a richiesta di quest'ultima: (Suggerimenti, esempi →)

- (Valuta e importo) per chilometro percorso;
- rimborso del biglietto aereo per i viaggi di più di (numero) km;
- il rimborso di una stanza d'albergo a 2 stelle per la notte prima e dopo a gara, se il luogo di gara dista più di (numero) km (numero) dalla casa del corridore;
- dietro presentazione delle ricevute, il rimborso per tutti i pasti consumati durante il viaggio fino ad un prezzo massimo di (valuta e importo) a pasto;
- dietro presentazione di fatture, rimborsi per le spese meccaniche minori fino ad un importo massimo di (valuta e importo) all'anno.

#### art. 4 - Pagamento delle spettanze

##### a) Corridore remunerato

1. Il Datore di Lavoro corrisponderà il salario indicato all'articolo 3, almeno in 4 volte, entro l'ultimo giorno lavorativo di ogni periodo di tre mesi.
2. In caso di sospensione in seguito all'applicazione di regolamenti dell'UCI o di una delle Federazioni ad essa affiliate, il Corridore non avrà diritto alla remunerazione indicata all'articolo 3, durante e per la parte di sospensione superiore ad un mese.
3. In caso di mancato pagamento, alla scadenza, degli importi netti della remunerazione indicata all'articolo 3, il corridore, in pieno diritto e senza la messa in mora, ha diritto alle seguenti maggiorazioni:
  - a) una maggiorazione del 5% per ciascuno dei 5 giorni lavorativi di ritardo a partire dal quarto;
  - b) In seguito, una maggiorazione del 1% per ogni giorno lavorativo.

La maggiorazione totale non potrà superare il 50% dell'ammontare dovuto.

##### b) Corridore non remunerato

1. Il team dovrà pagare gli importi di cui all'articolo 3, entro e non oltre l'ultimo giorno lavorativo di ogni mese, a condizione di ricevere dal corridore la nota spese entro il 20 di quello stesso mese.
2. In difetto di un pagamento a lui dovuto, il corridore ha il diritto, senza che sia necessaria una messa in mora, agli interessi ed alle maggiorazioni in applicabili nel Paese. Qualsiasi importo dovuto al corridore dalla squadra, deve essere versato tramite bonifico sul conto corrente bancario del corridore (numero di conto corrente) presso (nome della banca) a (ramo in cui è aperto il conto). Solo la prova dell'esecuzione del bonifico bancario è accettata come prova del pagamento.

#### art. 5 - Assicurazioni

Il Datore di Lavoro fornirà al corridore una copertura assicurativa appropriata al fine di assicurare una indennità ragionevole nel caso in cui sopravvenisse un incidente o una malattia che impedisca al corridore di adempiere ai suoi obblighi contrattuali nei confronti delle competizioni.

#### art. 6 - Premi e Ricompense

Il corridore ha diritto ai premi ed alle ricompense guadagnate in occasione delle gare ciclistiche alle quali avrà partecipato per conto del gruppo sportivo, conformemente ai regolamenti de l'UCI e delle sue Federazioni affiliate. I premi e le ricompense sono pagati nel più breve tempo possibile, ma al più tardi, l'ultimo giorno lavorativo del mese che segue quello nel corso del quale i detti premi e ricompense sono stati vinti.

#### art. 7 - Obbligazioni diverse

1. E' fatto divieto al Corridore di lavorare, durante il periodo di validità del presente contratto, per un altro Gruppo Sportivo o fare pubblicità per altri Sponsor che non appartengano al GS (nome del GS) salvo i casi previsti dai Regolamenti dell'UCI e delle sue Federazioni affiliate.
2. Il "Datore di Lavoro" si impegna a permettere al Corridore di esercitare convenientemente il suo lavoro fornendogli il materiale e l'abbigliamento necessari e garantendogli la partecipazione ad un sufficiente numero di avvenimenti ciclistici, sia con la squadra, sia a titolo individuale.
3. Il Corridore non potrà partecipare a titolo individuale ad una gara senza espresso accordo del "Datore di Lavoro". Il medesimo, è considerato in accordo se non risponde entro il termine di dieci giorni dal ricevimento della domanda. In nessun caso il Corridore può prendere parte ad una corsa, in seno ad un'altra struttura o di squadra mista, se il GS (nome del GS) è già iscritto nella stessa corsa.

In caso di Selezione Nazionale, il "Datore di Lavoro" si impegna a lasciare partecipare il Corridore alle prove ed ai programmi di preparazione stabiliti dalla Federazione Nazionale. Il "Datore di Lavoro" autorizza la Federazione nazionale a dare al Corridore, unicamente sul piano sportivo, in suo nome e conto, tutte le istruzioni che ritenga necessarie nel quadro e per la durata della selezione.

In nessuno dei casi sopra indicati, il presente contratto sarà sospeso.

#### art. 8 - Trasferimenti

Alla scadenza del presente contratto, il Corridore è libero di abbandonare il Gruppo Sportivo e sottoscrivere un contratto con un terzo, senza pregiudizio delle disposizioni regolamentari dell'UCI.

#### art. 9 - Fine del contratto

Senza pregiudizio delle disposizioni legali che regolano il presente contratto, il medesimo, potrà avere termine prima della sua scadenza, nei casi e con le modalità che seguono:

1. Il Corridore potrà porre termine al presente contratto, senza preavviso né responsabilità per danni:
  - a. se il "Datore di Lavoro" è dichiarato fallito, non è più solvibile o è posto in liquidazione
  - b. se il "Datore di Lavoro" od un Sostenitore Principale si ritira dal GS e la continuità dell'attività non sia assicurata od ancora se il GS annuncia il suo scioglimento; la fine delle sue attività o la sua incapacità

a rispettare i suoi impegni. Se l'annuncio è fatto per una data determinata, il Corridore deve rispettare il suo contratto sino a tale data.

2. Il "Datore di Lavoro" potrà porre fine al presente contratto, senza preavviso né responsabilità per danni, nel caso di colpa grave del Corridore e di sospensione in virtù dei regolamenti UCI, per la durata rimanente del presente contratto. Viene comunemente considerato come fatto grave, il rifiuto di partecipare a delle corse ciclistiche, nonostante la reiterata messa in mora da parte del "Datore di Lavoro". Nell'occasione specifica, il corridore dovrà provare che non era in condizione di partecipare alle gare.
3. Ciascuna delle parti potrà mettere fine al presente contratto, senza preavviso né responsabilità per danni, nel caso d'incapacità permanente del corridore a esercitare il ciclismo a titolo professionistico.

art. 10 - Norme contrarie

Ogni clausola convenuta tra le parti che sia contraria al contratto tipo tra un corridore ed un GS e/o agli Statuti o Regolamenti dell'UCI ed in virtù della quale i diritti del Corridore vengono ridotti, è considerata nulla.

art. 11 - Arbitrato

Ogni litigio tra le parti riguardante il presente contratto, sarà sottoposto ad arbitrato, con esclusione dei tribunali, dalla Commissione disciplinare de l'UCI.

Sottoscritto a

il

In tanti esemplari quanti richiesti dalla legislazione applicabile al presente contratto, vale a dire ..., più uno destinato all'UCI.

Il Corridore

Il Datore di lavoro

Approvato per responsabilità congiunta e responsabile per tre (3) mesi pagamenti

Sponsor principale  
del gruppo sportivo

Sponsor principale  
del gruppo sportivo

*(testo modificato il 01.01.10; 14.10.16)*

**Capitolo 8: CALENDARIO****Generalità****3.8.001**

Le prove su pista sono iscritte sul calendario secondo la classificazione ed i criteri ripresi agli articoli 3.8.003 e 3.8.005.

Il Comitato Direttivo dell'UCI iscrive le prove in una o l'altra classe del calendario internazionale a seconda dei criteri che egli stabilisce, tenendo conto delle indicazioni fissate all'articolo 3.8.003

**3.8.001 bis**

Ogni ente organizzatore di un evento su pista lo gestirà in stretta osservanza dello Statuto e dei Regolamenti UCI. Tutti gli eventi iscritti nel Calendario UCI Pista devono rispettare le obbligazioni finanziarie (in particolare la tassa di calendario) approvate dal Comitato Direttivo dell'UCI e pubblicate sul sito web.

*(articolo introdotto il 15.03.16; testo modificato il 01.07.17)*

**3.8.001 ter**

In caso di tardiva iscrizione, è richiesto un lasso di tempo di minimo 3 mesi tra la data di registrazione e la data di effettuazione dell'evento. La Commissione Pista può applicare una tassa per tardiva registrazione per le corse iscritte dopo il previsto termine e per le specialità aggiunte all'ultimo momento.

Le specialità che non vengono aggiunte entro la scadenza stabilita (ovvero meno di 30 giorni prima della data dell'evento) saranno registrate in ogni caso solo nella Classe 2.

*(articolo introdotto il 15.03.16; testo modificato il 05.03.18)*

**3.8.002**

Senza pregiudizio dell'articolo 1.2.014, se una prova iscritta in una delle classi 1 o 2 indicate all'articolo 3.8.003 non viene organizzata, senza l'accordo dell'UCI, l'anno successivo viene iscritta alla classe inferiore.

*(testo modificato il 01.01.04; 26.08.04; 15.03.16)*

**Calendario Mondiale****3.8.003**

Tipo di prova	Criteri
Giochi Olimpici	Secondo i regolamenti delle prove ciclistiche ai Giochi Olimpici
Campionati Mondiali	Secondo i regolamenti dei Campionati Mondiali
Coppa delle Nazioni	Secondo gli articoli da 3.4.004 a 3.4.007
Campionati Continentali Giochi Regionali	Vedere articolo 3.8.004
Classe 1	- minimo 5 Nazioni partecipanti <sup>(1)</sup> - prove per Uomini Elite - prove per Junior (M/W), U23 (M/W), Donne Elite o Paraciclismo (minimo 3 categorie) - minimo 5 competizioni <sup>(2)</sup>
Classe 2	- minimo 3 Nazioni partecipanti <sup>(1)</sup> - prove per Uomini Elite - prove per Junior (M/W), U23 (M/W), Donne Elite o Paraciclismo (minimo 3 categorie) - minimo 2 competizioni <sup>(2)</sup>

1) *Nelle prove a squadre, se una squadra è composta da corridori di differenti nazioni (squadra mista) prevarrà la Nazione della maggioranza degli atleti. Nelle prove a squadre ove non ci sia una maggioranza, la nazione dei corridori partecipanti non sarà tenuta in considerazione*

2) *Competizione: specialità del programma dei Campionati Mondiali élite, organizzata in una categoria*

*(articolo introdotto il 01.01.04; modificato il 25.02.13; 03.03.14; 15.03.16; 05.03.18)*

**3.8.004**

Per poter essere iscritti nel calendario internazionale, i campionati continentali devono garantire la partecipazione di corridori di almeno sei (6) federazioni del continente, con l'eccezione delle confederazioni continentali aventi meno di sei (6) federazioni.

**Calendari Nazionali****3.8.005**

Tipo di prova	Partecipazione
<b>Campionati Nazionali</b>	Regolamentata dalla Federazione Nazionale
<b>Altre prove</b>	Regolamentata dalla Federazione Nazionale

*(articolo introdotto il 01.01.04)*

## **Capitolo 9: MASTERS**

*(Capitolo introdotto il 10.06.05)*

### **Partecipazione alle gare su Pista del calendario Master UCI**

#### **3.9.001**

Tutti gli atleti di età pari o superiore a 35 anni in possesso di una licenza come master possono partecipare al Campionato del Mondo Master UCI, con esclusione di:

1. Corridori membri di un Gruppo Sportivo Pista registrato all'UCI, nell'anno o nella stagione corrente. Per stagione si intende il periodo di cui al secondo capoverso dell'art. 3.3.003.
2. Atleti che abbiano partecipato, nell'anno corrente, in prove di Campionato del Mondo, Giochi Olimpici, Campionati Continentali, Giochi regionali o Coppa delle Nazioni, con esclusione delle gare riservate ai Master.
3. *[Abrogato il 04.06.16]*

*(testo modificato il 19.09.06; 30.01.09; 04.06.16; 05.03.18)*

### **Licenze**

#### **3.9.002**

Tutti gli iscritti al Campionato del Mondo Master devono presentare una licenza valida alla segreteria della manifestazione per ricevere il numero di gara e l'autorizzazione alla partecipazione. La licenza deve essere rilasciata dalla Federazione Nazionale (affiliata all'UCI) dell'atleta ed essere valida per l'intera stagione.

#### **3.9.003**

In gare diverse dai Campionati del Mondo Master, gli atleti possono partecipare con una licenza temporanea o giornaliera, rilasciata dalla propria federazione nazionale.

La Licenza deve indicare chiaramente le date data di inizio e fine del periodo di validità. La FN deve assicurare che al possessore di una licenza temporanea siano garantiti, per la durata di tale licenza, la stessa copertura assicurativa e gli altri benefici previsti dalla licenza annuale.

### **Campionati Mondiali Master**

#### **3.9.004**

Gli atleti iscritti ai campionati del mondo master rappresentano la loro nazione ma possono indossare il vestiario di propria scelta.

#### **3.9.005**

Tutti i dettagli applicabili specificamente a ciascuna prova e categoria devono essere ottenuti dall'organizzatore o dal sito internet dell'UCI. Le prove nel programma di gara sono definite dall'UCI.

*(testo modificato il 21.06.18)*

#### **3.9.006**

I Campionati sono normalmente organizzati in gruppi di età di 5 anni:35-39, 40-44, 45-49 etc. In relazione al numero di partecipanti in ciascun gruppo di età, questi possono essere raggruppati con un gruppo di età adiacente, nel qual caso verrà stilata una sola classifica.

Non si svolgerà gara separata per un gruppo con meno di 12 partecipanti per le prove con partenza in gruppo (ad es. corsa a punti) o meno di 8 partecipanti/squadre nelle altre prove.

Per le prove a squadre, la maggioranza dei corridori della squadra dovranno appartenere allo stesso gruppo di età.

Al massimo solo un corridore per squadra potrà essere più vecchio del gruppo di età.

*(testo modificato il 25.01.08; 30.01.09; 05.03.18; 21.06.18)*

### **Migliori Prestazioni**

#### **3.9.007**

La Commissione Pista dell'UCI redigerà un elenco delle migliori prestazioni per i Masters stabilite nelle prove a cronometro, 200 metri, inseguimento individuale e dell'ora, per tutte le categorie maschili e femminili.

*(testo modificato il 25.01.08)*

#### **3.9.008**

La Commissione Pista UCI deve essere informata delle migliori prestazioni registrate nei Campionati del Mondo Master, utilizzando un formulario di omologazione specifico per la categoria. La domanda va accompagnata dalla seguente documentazione: prova del cronometraggio, elettronico o manuale; luogo, data e natura della competizione; risultato della prova nella quale la performance è stata stabilita.

*(articolo introdotto il 13.06.08)*

**3.9.009**

La Commissione Pista dell'UCI deve essere informata in merito alle migliori prestazioni registrate nel corso di gare Master utilizzando un formulario per la richiesta di omologazione. La richiesta deve essere accompagnata dalla seguente documentazione: formulario del controllo antidoping, prova del cronometraggio elettronico o manuale, luogo, data e natura della competizione, il risultato della gara nella quale la performance è stata registrata. Il formulario deve essere controfirmato da un Commissario UCI designato per l'evento in questione.

**3.9.010**

La Commissione Pista dell'UCI deve inoltre essere informata delle migliori prestazioni registrate fuori competizione (ad es. miglior prestazione sull'ora) utilizzando un formulario per la richiesta di omologazione. La richiesta deve essere accompagnata dalla seguente documentazione: formulario del controllo antidoping, prova del cronometraggio elettronico o manuale, luogo, data e natura della prestazione. Il formulario deve essere controfirmato da un Commissario UCI designato per l'evento in questione.

**3.9.011**

Le migliori prestazioni saranno omologate dalla Commissione Pista dell'UCI.

**3.9.012**

Per tutti gli altri aspetti legati all'anti-doping, vedi titolo 14, e per tutti gli altri aspetti si applicano le regole dei record del mondo (capitolo 5).

*(testo modificato il 13.06.08)*

**Capitolo 10: INCIDENTI DI CORSA E INFRAZIONI SPECIFICHE**

(capitolo introdotto il 12.06.20)

**§ 1 Incidenti di corsa relativi ad atleti, squadre e altri tesserati nel contesto di competizioni su pista****Osservazioni generali****3.10.001**

Le infrazioni relative a fatti di corsa osservate nel contesto di prove su pista sono sanzionate come riportato nella tabella dei fatti di corsa definita nell'articolo 3.10.008, in accordo con l'articolo 12.4.001.

Ammonizioni, retrocessioni e squalifiche possono anche essere comminate per una condotta sportiva non regolare che impatti, o che possa potenzialmente impattare, il risultato di una gara della gara, nonostante la sanzione prevista per questo nell'articolo 3.10.008. La condotta sportiva corretta è descritta nella parte 3 capitolo 2 di questo regolamento.

Le sanzioni comminate dai commissari devono essere riportate nel comunicato di Giuria e saranno inviate all'UCI.

**3.10.002**

Le previsioni della Parte 12 del Regolamento UCI sono applicate alle infrazioni commesse nel contesto di competizioni su Pista.

**Ammonizioni - squalifiche****3.10.003**

Ogni infrazione non specificatamente penalizzata e ogni comportamento antisportivo potrà essere punito con un'ammonizione. In prove di gruppo, l'ammonizione sarà indicata con una bandiera gialla. La squalifica sarà indicata con una bandiera rossa. In entrambi i casi i commissari indicheranno contemporaneamente il numero del corridore colpevole. L'ammonizione e la squalifica sono relative ad una sola specifica prova, oltre all'ammenda prevista per queste sanzioni nell'articolo 3.10.008.

Se un atleta è retrocesso in una prova, la retrocessione può anche essere accompagnata da un'ammonizione, in base alla gravità, l'intento e l'effetto della colpa. Un atleta che riceve una seconda ammonizione, o che è retrocesso per la terza volta, è squalificato.

*(articolo modificato il 26.08.04; 10.06.05; 01.0.11; 01.10.19; 12.06.20)*

**3.10.003 bis**

Secondo le limitazioni imposte dall'articolo 3.2.011, per ogni irregolarità notata durante una competizione:

- Il presidente di Giuria può comminare un'ammonizione
- Ogni singolo commissario può chiedere al presidente di Giuria di comminare un'ammonizione. In questi casi, il presidente di giuria sarà colui che prenderà la decisione finale sul comminare l'ammonizione
- Il collegio di giuria può comminare un'ammonizione

Il giudice arbitro può comminare ammonizioni come descritto nell'articolo 3.2.011.

Il tesserato è direttamente informato dell'ammonizione, verbalmente o tramite l'esposizione del suo numero di gara assieme alla bandiera gialla dopo che l'ammonizione è stata comminata. Una sanzione aggiuntiva può essere applicata da chi commina l'ammonizione, se l'irregolarità per la quale l'ammonizione è stata data durante la gara porta ad una infrazione relativa ad un fatto di corsa.

Le ammonizioni dovranno essere riportate nel comunicato di Giuria e saranno inviate all'UCI.

**Retrocessione****3.10.004**

Secondo le limitazioni imposte dall'articolo 3.2.011, per ogni irregolarità notata durante una competizione:

- Il presidente di Giuria può comminare una retrocessione
- Ogni singolo commissario può chiedere al presidente di Giuria di comminare una retrocessione. In questi casi, il presidente di giuria sarà colui che prenderà la decisione finale sul comminare la retrocessione
- Il collegio di giuria può comminare una retrocessione

Il giudice arbitro può comminare retrocessioni come descritto nell'articolo 3.2.011.

La persona che commina una retrocessione può, allo stesso tempo, decidere se comminare o meno anche un'ammonizione per questa irregolarità. In questo caso, la comunicazione dell'ammonizione sarà secondo l'articolo 3.10.003.

Il tesserato è direttamente informato verbalmente della retrocessione, dopo che la retrocessione è stata comminata. Una sanzione aggiuntiva può essere applicata da chi commina l'ammonizione, se l'irregolarità per la quale la retrocessione è stata data durante la gara porta ad una infrazione relativa ad un fatto di corsa.

Le retrocessioni dovranno essere riportate nel comunicato di Giuria e saranno inviate all'UCI.



## **Penalizzazioni e sanzioni imposte dal Collegio di Giuria**

### **3.10.005**

Senza pregiudizio riguardo alle sanzioni della tabella che segue, ogni tesserato che è coinvolto in un serio fatto di corsa può essere squalificato immediatamente dal Collegio di Giuria o, nei casi descritti dall'articolo 3.2.011, dal Giudice Arbitro.

In caso di comportamento che rappresenti un'infrazione che può essere riferita alla Commissione Disciplinare, secondo i termini degli articoli 12.4.002 e seguenti, il tesserato potrà essere convocato per apparire davanti alla Commissione Disciplinare.

### **3.10.006**

Senza pregiudizio per la competenza della Commissione Disciplinare di imporre sanzioni per le stesse circostanze, se applicabile, in caso di infrazione degli articoli 12.4.002 e seguenti, i fatti di corsa descritti nella tabella seguente saranno sanzionati dai Commissari.

### **3.10.007**

La tabella seguente si applica a tutte le competizioni su pista. In ogni caso, per le gare del calendario nazionale, le rispettive federazioni nazionali possono determinare ammende inferiori a quelle previste nella colonna 3 della tabella, che include le "altre competizioni".

Tabella dei fatti di corsa e delle infrazioni specifiche relative a competizioni su pista

	Colonna 1	Colonna 2	Colonna 3
	Giochi Olimpici Campionati del Mondo Elite Coppa delle Nazioni	Campionati del Mondo Juniores Campionati Continentali Giochi Continentali Classi 1 e 2 Maschili U23 ed Elite Classi 1 e 2 Femminili U23 ed Elite  <u>Paraciclismo:</u> Giochi Paralimpici Campionati del Mondo Coppa delle Nazioni	Classi 1 e 2 Maschili Junior Classi 1 e 2 Femminili Junior Prove nazionali Altre prove  <u>Paraciclismo:</u> Altre prove
<b>1. Attività alle riunioni e alle cerimonie ufficiali</b>			
1.1 Mancata partecipazione alle cerimonie ufficiali (inclusa conferenza stampa, ecc)	<u>Corridore:</u> ammenda 500 e perdita dei premi e dei punti per le rispettive classifiche UCI guadagnate durante la prova.	<u>Corridore:</u> ammenda 200 e perdita dei premi e dei punti per le rispettive classifiche UCI guadagnate durante la prova.	<u>Corridore:</u> ammenda 100 e perdita dei premi e dei punti per le rispettive classifiche UCI guadagnate durante la prova.
1.2 Abbigliamento non conforme durante il podio e le cerimonie protocollari	<u>Corridore:</u> ammenda 500 per corridore coinvolto	<u>Corridore:</u> ammenda 200 per corridore coinvolto	<u>Corridore:</u> ammenda 100 per corridore coinvolto
1.3 Mancata partecipazione alla riunione tecnica obbligatoria	<u>Direttore sportivo:</u> ammenda 300	<u>Direttore sportivo:</u> ammenda 200	<u>Direttore sportivo:</u> ammenda 100
<b>2. Materiali e innovazioni</b>			
2.1 Tentativo di partecipare ad una prova con una bicicletta non conforme al regolamento	<u>Corridore:</u> divieto di partenza	<u>Corridore:</u> divieto di partenza	<u>Corridore:</u> divieto di partenza
2.2 Partecipazione ad una prova con una bicicletta che non è stata controllata dai Commissari per quella prova	<u>Squadra:</u> ammenda 200 e ammonizione	<u>Squadra:</u> ammenda 100 e ammonizione	<u>Squadra:</u> ammenda 50 e ammonizione
2.3 Uso di una bicicletta che non è conforme al regolamento	<u>Corridore:</u> ammenda 500 e squalifica	<u>Corridore:</u> ammenda 200 e squalifica	<u>Corridore:</u> ammenda 100 e squalifica
2.4 Uso o presenza di una bicicletta non conforme secondo l'articolo 1.3.010	<u>Corridore:</u> squalifica <u>Squadra:</u> squalifica	<u>Corridore:</u> squalifica <u>Squadra:</u> squalifica	<u>Corridore:</u> squalifica <u>Squadra:</u> squalifica

2.5 Uso di mezzo vietato di comunicazione remota da parte di un corridore	<u>Corridore</u> : divieto di partenza o squalifica <u>Direttore sportivo</u> : esclusione	<u>Corridore</u> : divieto di partenza o squalifica <u>Direttore sportivo</u> : esclusione	<u>Corridore</u> : divieto di partenza o squalifica <u>Direttore sportivo</u> : esclusione
2.6 Uso di un dispositivo elettronico con un display sulla bicicletta che può essere letto dal corridore durante una prova	<u>Corridore</u> : divieto di partenza o squalifica	<u>Corridore</u> : divieto di partenza o squalifica	<u>Corridore</u> : divieto di partenza o squalifica
2.7 Uso di una innovazione tecnologica, un abbigliamento innovativo o materiale non già approvato dall'UCI durante una competizione	<u>Corridore</u> : divieto di partenza o squalifica	<u>Corridore</u> : divieto di partenza o squalifica	<u>Corridore</u> : divieto di partenza o squalifica
2.8 Evitare, rifiutare o ostruire un controllo del materiale o dell'abbigliamento	<u>Corridore</u> : squalifica <u>Altro membro della squadra</u> : esclusione	<u>Corridore</u> : squalifica <u>Altro membro della squadra</u> : esclusione	<u>Corridore</u> : squalifica <u>Altro membro della squadra</u> : esclusione
2.9 Modificare materiale/abbigliamento che viene usato in una prova dopo che è stato controllato dai Commissari per quella prova	<u>Corridore</u> : ammenda 500 e squalifica <u>Altro membro della squadra</u> : ammenda 500 e esclusione	<u>Corridore</u> : ammenda 200 e squalifica <u>Altro membro della squadra</u> : ammenda 200 e esclusione	<u>Corridore</u> : ammenda 100 e squalifica <u>Altro membro della squadra</u> : ammenda 100 e esclusione
2.10 Portare del materiale sulla bicicletta o sul corridore che cade, o può cadere, sulla pista durante una prova	<u>Corridore</u> : divieto di partenza, o ammenda 300, e/o ammonizione o squalifica	<u>Corridore</u> : divieto di partenza, o ammenda 200, e/o ammonizione o squalifica	<u>Corridore</u> : divieto di partenza, o ammenda 100, e/o ammonizione o squalifica
<b>3. Abbigliamento dei corridori e identificazione dei corridori</b>			
3.1 Uso di abbigliamento non conforme (forma, colore, layout)	<u>Corridore</u> : ammenda da 200 a 500*, e/o divieto di partenza o squalifica	<u>Corridore</u> : ammenda da 100 a 300*, e/o divieto di partenza o squalifica	<u>Corridore</u> : ammenda da 50 a 100*, e/o divieto di partenza o squalifica
3.2 Corridore alla partenza senza casco obbligatorio	<u>Corridore</u> : divieto di partenza	<u>Corridore</u> : divieto di partenza	<u>Corridore</u> : divieto di partenza
3.3 Corridore che si toglie il casco obbligatorio durante un gara	<u>Corridore</u> : ammenda 200 e squalifica	<u>Corridore</u> : ammenda 100 e squalifica	<u>Corridore</u> : ammenda 50 e squalifica
3.4 Corridore che si toglie il casco obbligatorio dopo aver passato la linea d'arrivo	<u>Corridore</u> : ammenda 200 e/o divieto di partenza o squalifica	<u>Corridore</u> : ammenda 100 e/o divieto di partenza o squalifica	<u>Corridore</u> : ammenda 50 e/o divieto di partenza o squalifica
3.5 Numero dorsale replicato su un supporto diverso da quello fornito dall'organizzatore	<u>Corridore</u> : divieto di partenza	<u>Corridore</u> : divieto di partenza	<u>Corridore</u> : divieto di partenza

3.6 Numero dorsale o trasponder mancante, non visibile, modificato, posizionato in maniera non corretta	<u>Corridore</u> : ammenda da 200 a 500*	<u>Corridore</u> : ammenda da 100 a 200*	<u>Corridore</u> : ammenda da 50 a 100*
3.7 Numero dorsale o trasponder sbagliato	<u>Corridore</u> : ammenda da 200 a 500*	<u>Corridore</u> : ammenda da 100 a 200*	<u>Corridore</u> : ammenda da 50 a 100*
3.8 Abbigliamento diverso (maglia, pantaloni, body) per i vari corridori di una squadra	<u>Corridore</u> : ammenda 200 per corridore coinvolto	<u>Corridore</u> : ammenda 100 per corridore coinvolto	<u>Corridore</u> : ammenda 50 per corridore coinvolto
3.9 Indossare occhiali colorati o visiere mentre si attende nella zona d'attesa per una gara	<u>Corridore</u> : ammenda 200	<u>Corridore</u> : ammenda 200	<u>Corridore</u> : ammenda 200
3.10 Corridori della stessa squadra nella stessa gara che non indossano un elemento distintivo	<u>Corridore</u> : ammenda 100 per corridore coinvolto e/o ammonizione	<u>Corridore</u> : ammenda 100 per corridore coinvolto e/o ammonizione	<u>Corridore</u> : ammenda 50 per corridore coinvolto e/o ammonizione
<b>4. Rifornimento irregolare</b>			
4.1 Rifornimento non autorizzato	<u>Corridore</u> : ammenda 200 <u>Altro tesserato</u> : ammenda 200	<u>Corridore</u> : ammenda 100 <u>Altro tesserato</u> : ammenda 100	<u>Corridore</u> : ammenda 50 <u>Altro tesserato</u> : ammenda 50
<b>5. Movimento non regolare di corridori in pista – per casi particolarmente gravi, in aggiunta ad ogni ammonizione, retrocessione o squalifica che possono essere comminate</b>			
5.1 Deviazione dalla linea scelta, che ostruisce o crea pericolo per un altro corridore o sprint irregolare (incluso tirare la maglia o la sella di un altro corridore, spostarsi rapidamente verso un altro corridore)	<u>Corridore</u> : ammenda 200	<u>Corridore</u> : ammenda 100	<u>Corridore</u> : ammenda 50
5.2 Uso non regolare della fascia azzurra durante la prova	<u>Corridore</u> : ammenda 200	<u>Corridore</u> : ammenda 100	<u>Corridore</u> : ammenda 50
5.3 Movimento irregolare di un corridore durante una prova che ostruisce un altro corridore o impedisce che questo corridore lo sorpassi	<u>Corridore</u> : ammenda 200	<u>Corridore</u> : ammenda 100	<u>Corridore</u> : ammenda 50
5.4 Movimento irregolare che causa la caduta di un corridore	<u>Corridore</u> : ammenda da 200 a 500*	<u>Corridore</u> : ammenda 200	<u>Corridore</u> : ammenda 100

5.5 Tentativo di fermare una prova	<u>Corridore</u> : ammenda da 200 a 500* <u>Altro tesserato</u> : ammenda 200	<u>Corridore</u> : ammenda da 100 a 200* <u>Altro tesserato</u> : ammenda 200	<u>Corridore</u> : ammenda da 50 a 100* <u>Altro tesserato</u> : ammenda 200
<b>6. Comportamento irregolare, in particolare comportamento che porta un vantaggio ad una squadra o ad corridore o che è pericoloso</b>			
6.1 Corridore che si rifiuta di lasciare una prova dopo essere stato fatto scendere di pista dai Commissari	<u>Corridore</u> : ammenda da 200 e squalifica	<u>Corridore</u> : ammenda da 100 e squalifica	<u>Corridore</u> : ammenda da 50 e squalifica
6.2 Corridore che si rifiuta di lasciare una prova dopo essere stato squalificato dai Commissari	<u>Corridore</u> : ammenda da 200 a 500*	<u>Corridore</u> : ammenda da 100 a 200*	<u>Corridore</u> : ammenda da 50 a 100*
6.3 Incoraggiare un corridore a rimanere nella prova o in pista dopo che è stato fatto scendere di pista o squalificato dai Commissari	<u>Altro tesserato</u> : ammenda 500 e esclusione	<u>Altro tesserato</u> : ammenda 200 e esclusione	<u>Altro tesserato</u> : ammenda 100 e esclusione
6.4 Frode, tentativo di frode, collusione tra corridori o altri tesserati coinvolti o complici. Per casi particolarmente gravi, in aggiunta a qualsiasi ammonizione, retrocessione o squalifica che può essere comminata	<u>Corridore</u> : ammenda 500 per ogni corridore coinvolto <u>Altro tesserato</u> : ammenda 500	<u>Corridore</u> : ammenda 200 per ogni corridore coinvolto <u>Altro tesserato</u> : ammenda 200	<u>Corridore</u> : ammenda 100 per ogni corridore coinvolto <u>Altro tesserato</u> : ammenda 100
6.5 Persona non autorizzata nella zona di sicurezza durante una prova	<u>Altro tesserato</u> : ammenda 200 e ammonizione	<u>Altro tesserato</u> : ammenda 100 e ammonizione	<u>Altro tesserato</u> : ammenda 50 e ammonizione
6.6 Personale di una squadra o materiale che blocca l'accesso in pista	<u>Altro tesserato</u> : ammenda 500 e, in casi gravi o per una seconda infrazione, esclusione	<u>Altro tesserato</u> : ammenda 300 e, in casi gravi o per una seconda infrazione, esclusione	<u>Altro tesserato</u> : ammenda 200 e, in casi gravi o per una seconda infrazione, esclusione
<b>7. Mancato rispetto delle istruzioni, comportamento improprio o pericoloso; comportamento che danneggia l'ambiente o l'immagine dello sport</b>			
7.1 Mancato rispetto delle istruzioni dell'organizzatore o dei commissari	<u>Corridore</u> : ammenda da 100 a 500* <u>Altro tesserato</u> : ammenda da 200 a 500*	<u>Corridore</u> : ammenda da 100 a 200* <u>Altro tesserato</u> : ammenda da 100 a 200*	<u>Corridore</u> : ammenda da 50 a 100* <u>Altro tesserato</u> : ammenda da 50 a 100*
7.2 Mancato rispetto delle istruzioni riguardanti la partecipazione e il comportamento durante l'allenamento ufficiale o la sessione di riscaldamento	<u>Corridore</u> : ammenda da 200 a 500* <u>Altro tesserato</u> : ammenda da 200 a 500*	<u>Corridore</u> : ammenda da 100 a 200* <u>Altro tesserato</u> : ammenda da 100 a 200*	<u>Corridore</u> : ammenda da 50 a 100* <u>Altro tesserato</u> : ammenda da 50 a 100*

7.3 Uso di una bicicletta da strada in pista o nella zona di sicurezza durante qualsiasi momento del programma della competizione (incluso allenamento ufficiali, sessione di riscaldamento, ecc)	<u>Corridore</u> : ammenda da 100 a 200*	<u>Corridore</u> : ammenda da 100 a 200*	<u>Corridore</u> : ammenda da 50 a 100*
7.4 Non uscire dalla pista in maniera appropriata dopo una prova (troppi giri di rallentamento, uso del cancello sbagliato, ecc)	<u>Corridore</u> : ammenda da 200 a 500*	<u>Corridore</u> : ammenda da 100 a 200*	<u>Corridore</u> : ammenda da 50 a 100*
7.5 Presentarsi in ritardo alla partenza, incluso non avere appropriato materiale di scorta alla partenza che porta ad un ritardo della partenza	<u>Corridore</u> : ammenda da 100 a 500* e/o ammonizione o eliminazione <u>Altro tesserato</u> : ammenda da 200 a 500*	<u>Corridore</u> : ammenda da 100 a 200* e/o ammonizione o eliminazione <u>Altro tesserato</u> : ammenda da 200 a 500*	<u>Corridore</u> : ammenda da 50 a 100* e/o ammonizione o eliminazione <u>Altro tesserato</u> : ammenda da 200 a 500*
7.6 Corridore qualificato o iscritto per una fase di una prova che non parte senza giustificato motivo	<u>Corridore</u> : ammenda da 100 a 500* e squalifica dalla competizione	<u>Corridore</u> : ammenda da 100 a 200* e squalifica dalla competizione	<u>Corridore</u> : ammenda da 50 a 100* e squalifica dalla competizione
7.7 Non mantenere il controllo della bicicletta	<u>Corridore</u> : ammenda da 100 a 500* e/o ammonizione o squalifica	<u>Corridore</u> : ammenda da 100 a 200* e/o ammonizione o squalifica	<u>Corridore</u> : ammenda da 50 a 100* e/o ammonizione o squalifica
7.8 Comportamento che provoca danni all'ambiente	<u>Corridore o qualsiasi altro tesserato</u> : ammenda da 200 a 500* e/o ammonizione o squalifica	<u>Corridore o qualsiasi altro tesserato</u> : ammenda da 100 a 500* e/o ammonizione o squalifica	<u>Corridore o qualsiasi altro tesserato</u> : ammenda da 50 a 100* e/o ammonizione o squalifica
<b>8. Aggressione, intimidazione, insulti, minacce, condotta impropria (incluso tirare la maglia o la sella di un altro corridore, colpire con il casco, il ginocchio, il gomito, la spalla, il piede o la mano, ecc.) o comportamenti aggressivi o che mettono in pericolo gli altri. Per casi particolarmente gravi, in aggiunta ad ogni ammonizione, retrocessione o squalifica che possono essere comminate</b>			
8.1 Tra corridori o diretta ad un corridore	<u>Corridori</u> : ammenda da 200 a 1.000* per infrazione <u>Altri tesserati</u> : ammenda da 500 a 2.000*	<u>Corridori</u> : ammenda da 100 a 500* per infrazione <u>Altri tesserati</u> : ammenda da 200 a 1.000*	<u>Corridori</u> : ammenda da 50 a 200* per infrazione <u>Altri tesserati</u> : ammenda da 200
In aggiunta a quanto sopra previsto, in casi gravi, in casi di infrazione ripetuta o di circostanze aggravanti o di una infrazione che porta un vantaggio, il Collegio dei Commissari può escludere il tesserato dalla competizione.			
8.2 Diretto a qualsiasi altra persona (inclusi gli spettatori)	<u>Corridore</u> : ammenda da 200 a 1.000* per infrazione <u>Altri tesserati</u> : ammenda da 500 a 2.000*	<u>Corridore</u> : ammenda da 100 a 5.000* per infrazione <u>Altri tesserati</u> : ammenda da 200 a 1.000*	<u>Corridore</u> : ammenda da 50 a 200* per infrazione <u>Altri tesserati</u> : ammenda 200
In aggiunta a quanto sopra previsto, in casi gravi, in casi di infrazione ripetuta o di circostanze aggravanti o di una infrazione che porta un vantaggio, il Collegio dei Commissari può escludere il tesserato dalla competizione.			

8.3 Comportamento scorretto o inappropriato (per esempio, svestirsi in pubblico dentro la velodromo)	<u>Corridore o qualsiasi altro tesserato:</u> ammenda da 200 a 500*	<u>Corridore o qualsiasi altro tesserato:</u> ammenda da 100 a 200*	<u>Corridore o qualsiasi altro tesserato:</u> ammenda da 50 a 100*
	<i>Nota: la sanzione è applicata alla squadra se il tesserato non può essere identificato specificatamente</i>		

*\*Quando c'è una scala di sanzioni, il commissario deve considerare ogni circostanza attenuante o aggravante, incluso:*

- *se la sanzione segue un'ammonizione;*
- *se il tesserato è stato già sanzionato per la stessa infrazione durante la stessa competizione;*
- *se l'infrazione ha portato al tesserato un vantaggio;*
- *se l'infrazione ha portato una situazione pericolosa per il tesserato o per altri;*
- *se l'infrazione è successa in un momento chiave della corsa;*
- *ogni altra circostanza attenuante o aggravante secondo il giudizio dei commissari.*

**3.10.008 bis**

Eccetto quando diversamente indicato, le sanzioni si dovranno applicare “per infrazione” e “per tesserato coinvolto”. Quando è imposta una sanzione che riguarda “punti dal Ranking UCI”, in punti saranno tolti dai Ranking UCI dell’evento specifico nei quali un corridore / una squadra possono essere classificati. Come conseguenza di ciò, la sanzione potrebbe anche impattare altri Ranking UCI che sono calcolati sulla base dei punti ottenuti da un corridore / una squadra in un ranking specifico.

Eccetto quando diversamente indicato, le sanzioni per un Direttore Sportivo e/o Allenatore sono comminate al Direttore Sportivo responsabile della squadra.

Se un tesserato non può essere identificato specificatamente dai Commissari, una multa può essere comminata direttamente alla Squadra o al Direttore Sportivo responsabile della squadra.

Su richiesta del tesserato sanzionato, il Presidente del Collegio dei Commissari fornirà le spiegazioni sulla sanzione applicata.



**Allegato 1: Richiesta di omologazione di Record del Mondo / Migliore Prestazione**

Categoria	<input type="checkbox"/> Uomini	<input type="checkbox"/> Elite	<input type="checkbox"/> Junior	<input type="checkbox"/> Master
	<input type="checkbox"/> Donne	<input type="checkbox"/> Elite	<input type="checkbox"/> Junior	<input type="checkbox"/> Master
Età	_____			
Specialità / Distanza	_____			
Partenza (da fermo o volante)	_____			
Prestazione	_____			
Data della prestazione	_____			
NOME COMPLETO DEL CORRIDORE	_____			
Nazionalità	_____			
UCI ID	_____			
Data di Nascita	_____			
VELODROMO	_____			
Località	_____			
(Città o Paese)	_____			
Misura della pista (m)	_____			
Coperta o scoperta	_____			
Data omologazione UCI	_____			
Laboratorio analisi anti-doping	_____			
Data del risultato o dell'evento	_____			
Durante un evento o tentativo speciale	_____			
Riassunto del record	_____			
	_____			
	_____			

Attestazione del risultato da parte delle persone Ufficiali: noi sottoscritti, ufficiali, confermiamo che le informazioni sul record, così come stabilito in questo documento sono state ottenute secondo il Regolamento UCI.

Ruolo	Cognome	Nome	Firma
Commissari internazionali UCI			
Cronometristi ufficiali			
(manuale)			
(elettronico)			
Agente Controllo Doping UCI			

Da allegare:- stampa della striscia elettronica  
 - modulo controllo antidoping (se disponibile)  
 - approvazione materiale (conferma inviata dal Dipartimento Materiali dell'UCI almeno 15 giorni prima)

Luogo e data \_\_\_\_\_  
 Firma del Comm. Internazionale UCI \_\_\_\_\_

Data della spedizione all'UCI \_\_\_\_\_

(La richiesta DEVE PERVENIRE all'UCI non più tardi di 1 mese dopo la prestazione – notificata immediatamente per email all'UCI)

NB: Questo documento è stabilito in accordo con la regolamentazione dei Record del Mondo / migliore prestazione.